

M-iQ

Band- und Korbtransport-Spülmaschinen





m
MEIKO



HYGIENE
GUTACHTEN



www.meiko.de/hygiene

Für hygienisches Spülen braucht man nicht mehr Wasser und mehr Energie, sondern mehr Köpfchen – das ist der Ansatz von MEIKO. Wir entwickeln Spültechnologie kontinuierlich weiter. Dabei wollen wir nicht einfach nur bessere Technik, wir haben immer das Ganze im Blick: den Menschen, die Natur, die Ressourcen. Unser klarer Anspruch: nachhaltige Spültechnik für eine saubere (Um-)Welt, ohne dabei die Hygiene zu vernachlässigen. Bei der Entwicklung unserer Produkte ist uns der ressourcenschonende Umgang mit Wasser, Energie und Chemie besonders wichtig.

Dabei ist eine kluge Planung der Spülküche sehr bedeutend: Die M-iQ kann dabei helfen, Zeit und Kosten zu sparen und somit die Wirtschaftlichkeit erhöhen. Ergonomische Prozesse schonen Ihr Personal und dank Automatisierung kann dem Personalmangel entgegenwirkt werden.

Herausforderung Spülküche? Mit der M-iQ sauber gelöst.



MEIKO Clean Solution Circle

Der *MEIKO Clean Solution Circle* ist unser Blick aufs Ganze: Spülen, Reinigen und Desinfizieren aus einem Guss mit allen relevanten Faktoren. Im Zentrum steht der »Sinersche Kreis«: Zeit, Temperatur, Mechanik und Chemie. Doch es geht noch weiter. Wir planen Ihren Spülbereich, betreuen Sie bei allen technischen Belangen und sorgen auch nach Jahren für reibungsloses Arbeiten. Und Ihr Personal? Immer top-geschult. Über allem stehen Wirtschaftlichkeit, Hygiene und Umweltschutz. So holen Sie alles aus Ihrer Spül- oder Reinigungstechnik heraus.



M-iQ Highlights

Die M-iQ von MEIKO ist ein Meilenstein in der Entwicklung der Spültechnik: Sie bringt hervorragende Sauberkeit, hohe Effizienz und Ihre Ressourcenbilanz in perfekte Balance. Es sind vor allem vier herausragende MEIKO Entwicklungen, die diesen einmaligen Spülfortschritt ermöglichen: ein intelligentes Luftmanagement, höchste Filterperfektion, ein überzeugendes Energiekonzept und idealer Bedienkomfort mit dem gläsernen CC-Touch-Display.

M-iQ Energiekonzept

dreistufige Heizleistung

dynamische Anpassung

optimale Energiebilanz



M-iQ GreenEye-Technology®

- > Teamwork Mensch & Maschine
- > reibungsloser Spülprozess
- > Auslastungsoptimierung hilft Ressourcen zu sparen

M-iQ AirConcept

hohe Energieeffizienz

Hygienesicherheit

Verzicht auf Abluftanschluss



M-iQ Filter

durchdachtes Filtersystem

aktiver Schmutzaustrag

hohe Prozess-Effizienz

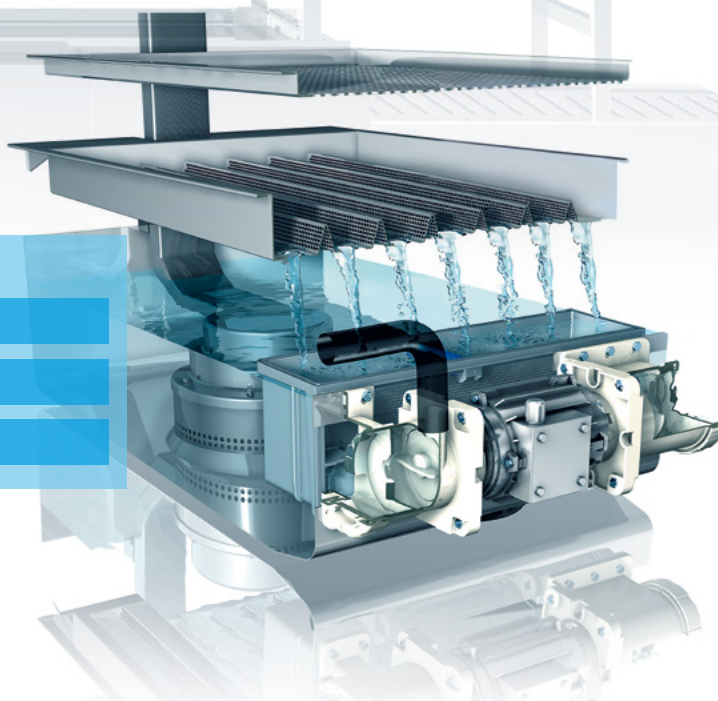

M-iQ Einlaufreinigung

Sauber von Anfang an

Hygisches Arbeiten beginnt für MEIKO schon am Einlauf: In regelmäßigen Intervallen werden Speisereste

automatisch weggeschwemmt – mit einem kraftvollen Wasser-Schwall. Wie ein großer, reinigender Wasserfall.

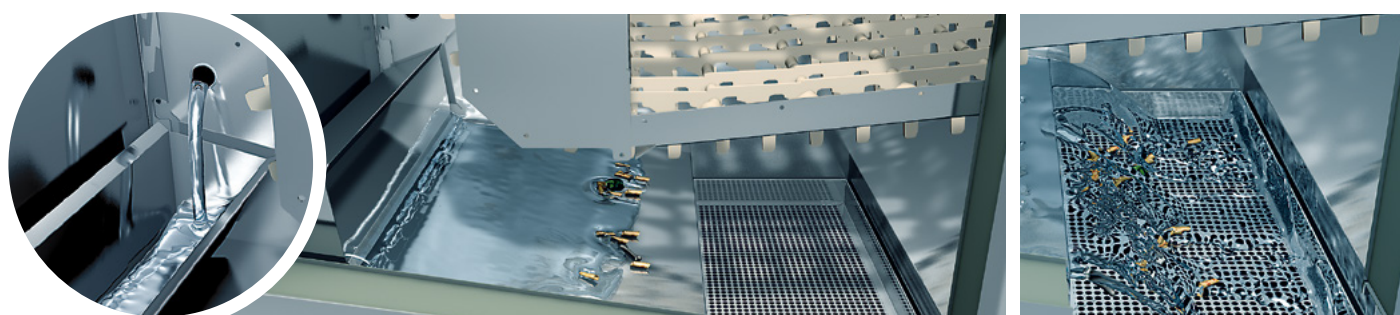
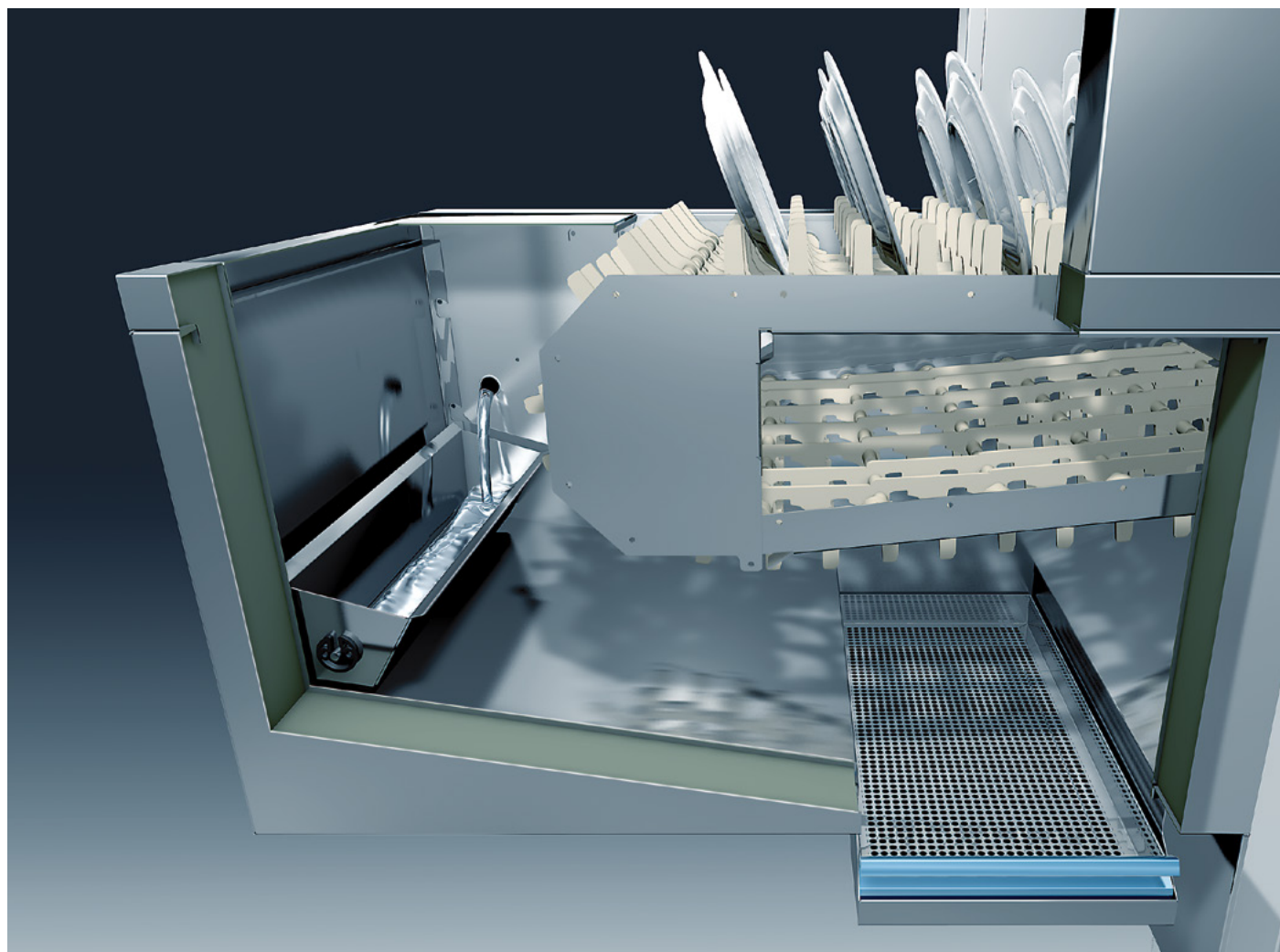

Das Prozesswasser wird gesammelt und schwemmt in einem kräftigen Schwall die Speisereste in das Auffangsieb.

M-iQ Filter

Mit sich und der Umwelt im Reinen

Highlight und Herzstück der *M-iQ* ist der *M-iQ Filter*. Dieses Filtersystem sammelt die Reste aus dem Wasser, dann spült es sie zyklisch aus dem Tank – ohne zusätzliches Wasser zu benötigen. Die gefilterten Speisereste werden so aktiv aus dem Spülprozess ausgetragen.

Das Ergebnis: optimale Sauberkeit bei geringem Spülmittel- und Wassereinsatz.

Sauber gelöst – original *M-iQ*.

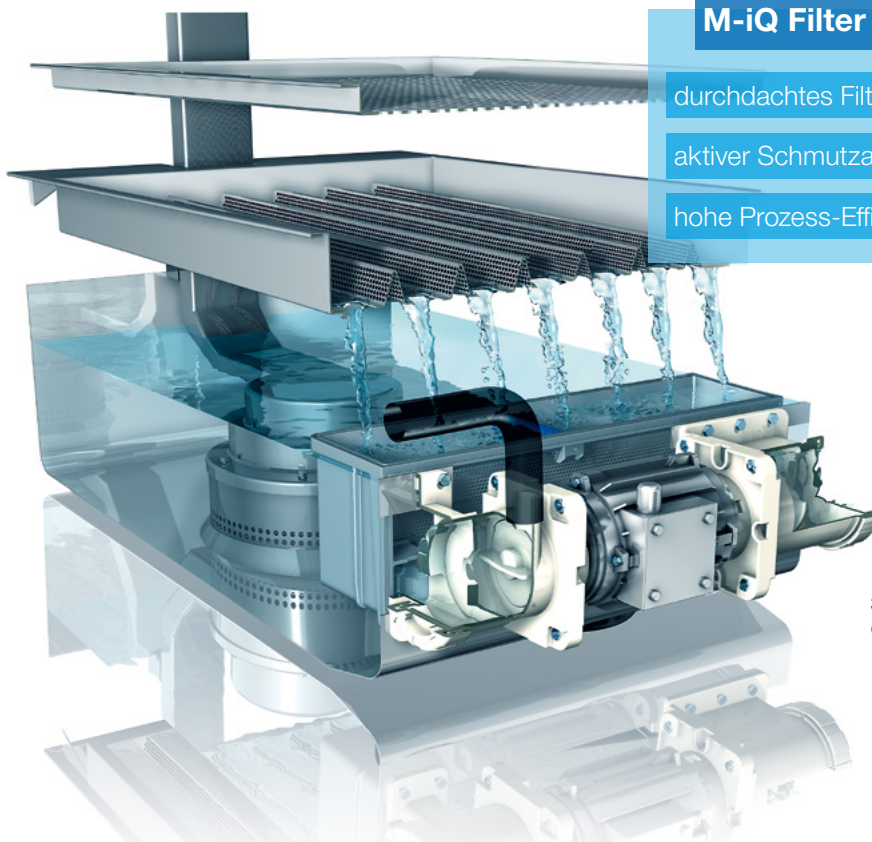

M-iQ Filter

durchdachtes Filtersystem

aktiver Schmutzaustrag

hohe Prozess-Effizienz

3-schichtiger Systemaufbau:
Grobsieb, Feinsieb und M-iQ Filtereinheit

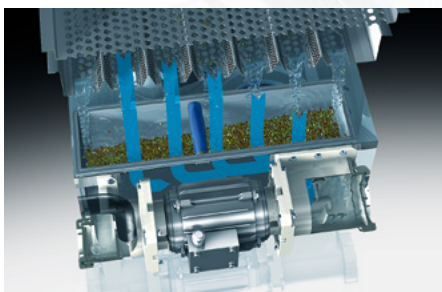

In einem kontinuierlich ablaufenden Waschprozess werden die Speisereste über ein Grobsieb und ein selbstreinigendes Feinsieb herausgefiltert.

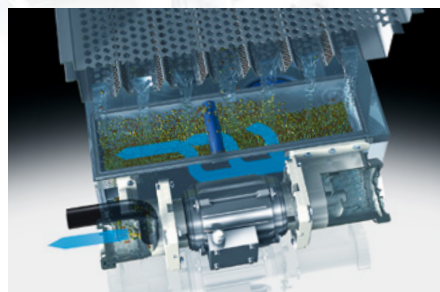

Die zyklische Rückspülung trägt die gesammelten Speisereste aus dem Tank heraus.

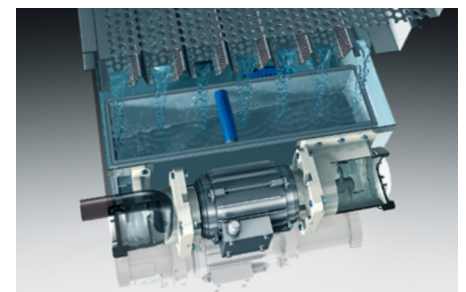

Das wirkt: Die Speisereste sind weg und die Waschlauge damit einfach sauberer und wirkungsvoller einsetzbar – ohne zusätzliches Wasser.

M-iQ Energiekonzept

Energie wie noch nie

Bei sämtlichen Prozessen in der *M-iQ* wird Wärme zurückgewonnen und durch eine innovative Energie-Regelung reinvestiert. Mit ihrer speziellen dynamischen Anpassung

geht die *M-iQ* wohldosiert mit wertvoller Energie um: Das spart nicht nur Kosten, sondern sorgt auch für rundum gutes Klima in der Spülküche.

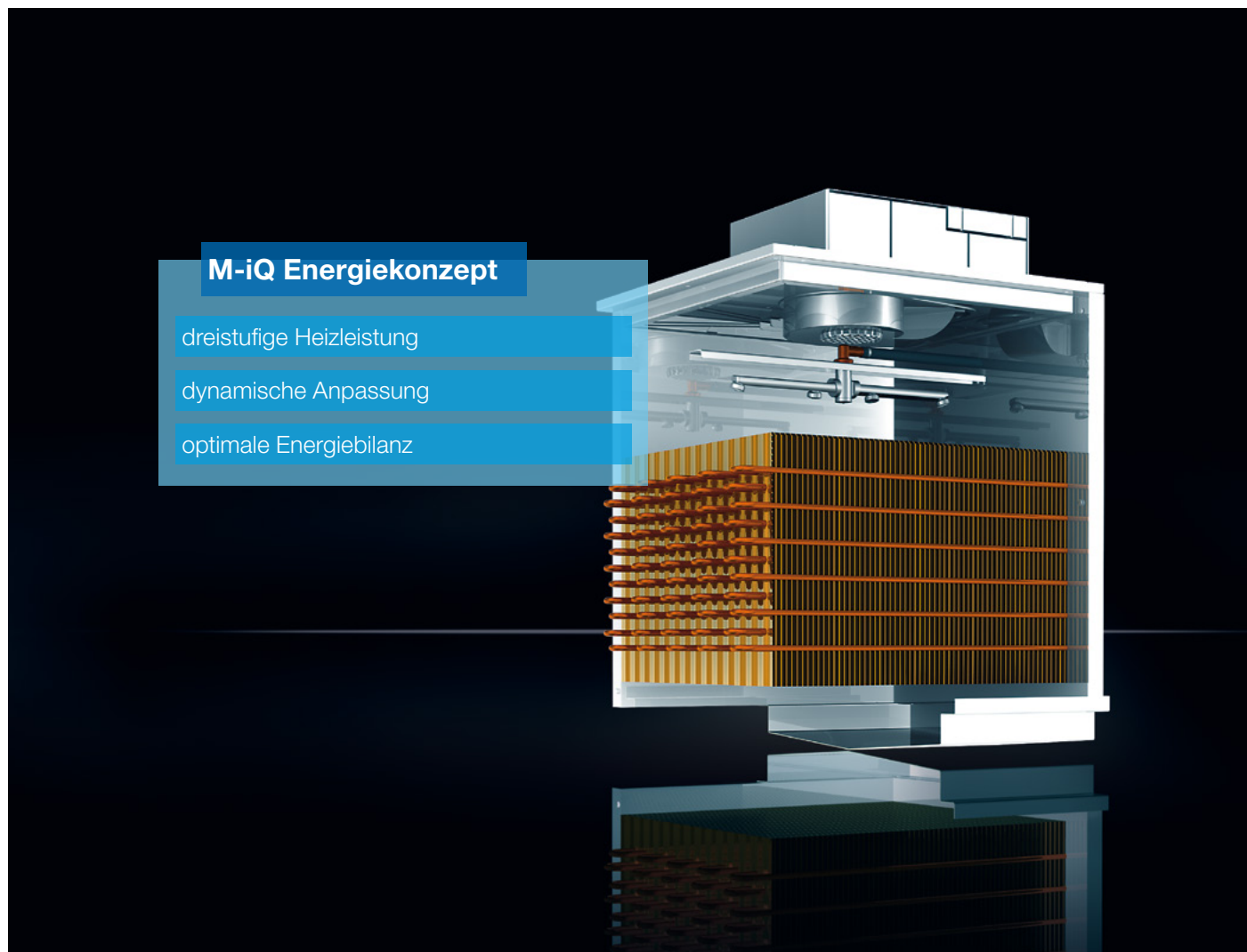

Drei Effekte in einem Konzept – perfekt: Durch Wärmerückgewinnung sinken der Energieverbrauch, die Abluftmenge und die Ablufttemperatur auf optimale Werte.

M-iQ Selbstreinigung – Blitzsauber fast wie von selbst mit dem blauen Bedienkonzept

Auch am Ende eines langen Spültages denkt die *M-iQ* aktiv mit. Mit dem vorhandenen Tankwasser reinigt sich die *M-iQ* einfach selbst. Mit einer einzigen Füllung der Pumpenklarspülung wird die Verschmutzung über die *M-iQ Filter* ausgetragen. Dies geschieht zyklisch so lange, bis die Maschine entleert ist.

Jetzt müssen nur noch die wenigen, klar blau gekennzeichneten Bereiche manuell gereinigt werden. Nach den automatischen Vorarbeiten geht das bequem, gründlich und vor allem schnell.



Das intelligente Selbstreinigungs-Programm der *M-iQ* erfordert geringeren Personalaufwand im Vergleich zur komplett manuellen Reinigung – und bietet damit höhere Wirtschaftlichkeit im Betrieb.

Schritt für Schritt reinigt sich das Tankwasser – wie ein intelligentes Kaskadensystem



M-iQ Waschdynamik

30 % mehr Spüleistung*

Die bekannt hohe MEIKO-Reinigungsleistung ist bei der *M-iQ* nochmals erheblich gesteigert und optimiert. Kraftvolle Reinigung bei einem Drittel weniger Einsatz von

Material und Energie im Vergleich zur der Vorgängerserie B-Tronic. Eine saubere Leistung.



M-iQ Waschdynamik

hoher Druck – reduziertes Volumen

optimierte Strömungsgeometrie

30 % verbesserte Spüleistung*

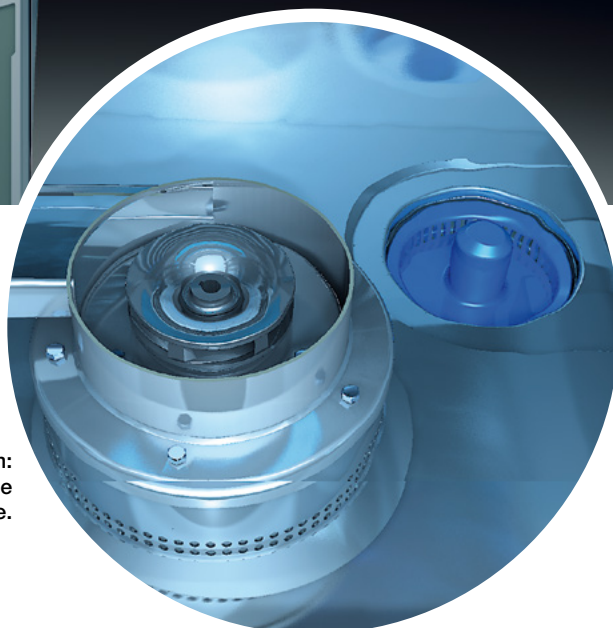

Das Kraftzentrum:
Selbstleerende
CrNi-Stahl-Waschpumpe.

* im Vergleich mit der Vorgängerserie B-Tronic

M-iQ Tankmanagement

Hygiene auf neuem Niveau

Selbstverständlich arbeitet in jedem einzelnen Tank der bewährte *M-iQ Filter*. Zusammen ergeben sie ein perfekt eingespieltes Team.

Der Clou: Das System arbeitet entgegen der Spülrichtung – der Reinbereich bleibt so wirklich rein und die Schmutzreste

sammeln sich konzentriert weit weg vom Hygienebereich des sauberen Spülguts. Selbst das Wasserniveau der Tanks überlassen wir nicht dem Zufall. Über den *M-iQ Filter* leiten wir Wasser prozessabhängig in den nächsten Tank weiter – oder in denjenigen Tank, der jetzt gerade Wasser benötigt.

M-iQ Tankmanagement

intelligente Niveauregelung

effizienter Ressourceneinsatz

exzellente Ökonomie

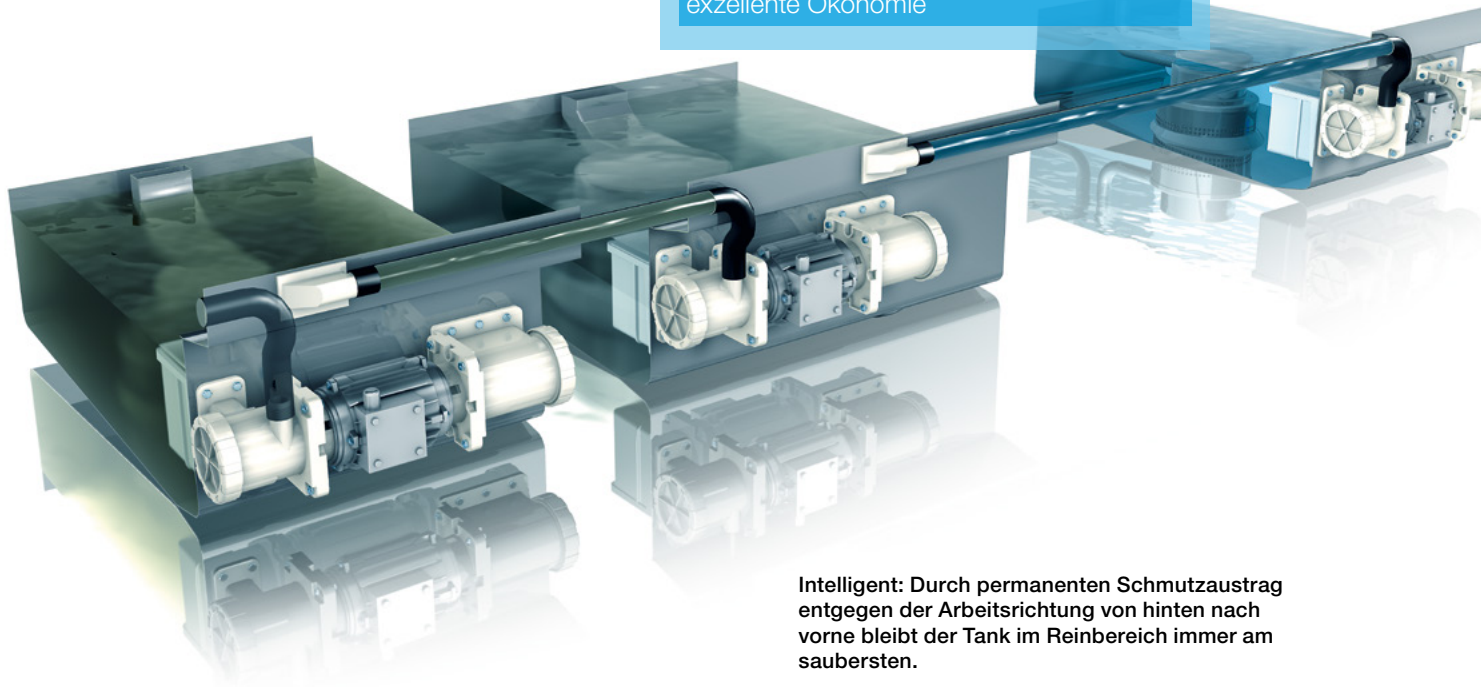

Intelligent: Durch permanenten Schmutzaustrag entgegen der Arbeitsrichtung von hinten nach vorne bleibt der Tank im Reinbereich immer am saubersten.

M-iQ AirConcept

Keine heiße Luft

Die M-iQ arbeitet mit einer besonderen Luftführungstechnik: *AirConcept* von MEIKO. Hygienesicher, DIN-konform und höchst energieeffizient. Die Luft wird gezielt vom heißen Reinbereich zum kühlen Einlaufbereich geführt. Das verhindert Kontamination, zugleich verbleibt wertvolle Wärme zum Spülen.

Das installierte Wärmerückgewinnungsmodul macht einen direkten Abluftanschluss überflüssig und sorgt so für kleinste Abluftmengen und kühle Ablufttemperaturen. Das ist nicht nur gut für die Hygiene und die Umwelt, sondern vor allem auch für den Menschen – das Bedienpersonal am Entnahmeplatz arbeitet komfortabel ohne heiße Luft.



Cool: Die Wärmeströmung wird umgelenkt, Wrasen und Dampf kühlen ab und dabei gewinnt die M-iQ neue Spülenergie.

Die Luftströme der *M-iQ-Trocknung* werden über funktionelle Ausgleichsöffnungen (*AirComfort-Trocknung*) und gezielt geführte Luftströme (*AirStream-Technik*) effektiv von der Waschzone entkoppelt, so dass rundum ein hervor-

gehendes Trocknungsergebnis erzielt wird und gleichzeitig wertvolle Energie in jeder Betriebsphase optimal im Prozess gehalten werden kann. Zugleich wird ein Höchstmaß an Bedienkomfort am Entnahme-Arbeitsplatz geschaffen.

M-iQ AirComfort-Trocknung

vorteilhaft entkoppelte Luftströme

hervorragendes Trocknungsergebnis

hohe Energieeffizienz

komfortable Bedienung



Das Trocknungsergebnis der *M-iQ AirComfort-Trocknung*!

Die Luftströmungen sind über Ausgleichsöffnungen optimal von der Waschzone entkoppelt und sorgen gleichzeitig für vorbildliche Arbeitsbedingungen am Maschinenauslauf. Die hier beginnenden Luftströmungen durch die Waschzonen bilden die Grundlage des besonderen *M-iQ AirConcept*.

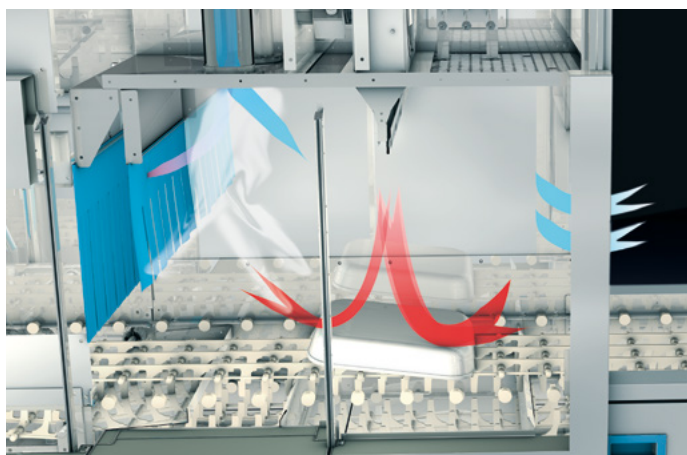

Das Trocknungsergebnis der *M-iQ* auch im Behälterbetrieb!

Auch bei sich ändernden Luftströmungen sorgen die Ausgleichsöffnungen durch Zuluft für sowohl optimale Bedingungen in der Trocknung als auch für eine gleichbleibende Luftströmung durch die Waschzonen mit der Folge einer hohen Energieeffizienz und somit konstant geringen Betriebskosten.

M-iQ AirStream-Technik

hervorragendes Trocknungsergebnis durch bewegliche, anpassungsfähige Luftdüse

360 Grad-Rundum-Trocknung

verbesserte Energieeffizienz durch 4 gezielt geführte Luftströme

vorbildlicher Bedienkomfort

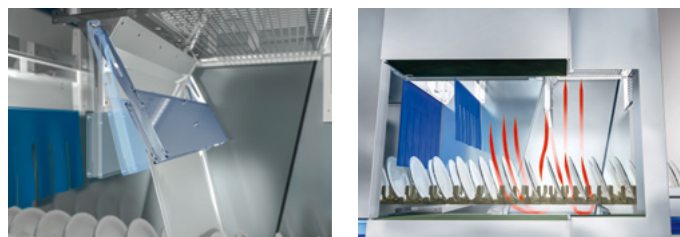

Das Trocknungsergebnis mit der hervorragenden *M-iQ*

AirStream-Technik! Gezielt geführte Luftströme – eingeleitet über vier Luftkreise und effektiv entkoppelt von der Waschzone – halten die Energie im System und sorgen rundum für ein perfektes Trocknungsergebnis. Eine bewegliche Luftdüse bei Bandtransport-Spülmaschinen passt sich den unterschiedlichen Höhen des Spülgutes problemlos an und führt so den Luftstrom in optimale Nähe zum Spülgut. Der jetzt allseitig geschlossene Luftkreislauf verbessert die Energieeffizienz nochmals und verhindert den Austritt warmer, feuchter Luft am Entladeplatz. Das heißt: noch mehr Bedienkomfort.

M-iQ Steuerungskonzept

Durchblick statt Black Box

Das Gehirn der M-iQ ist die intelligente Steuerungsoftware BLUEVISION. Alle Spülprozesse können vom CC-Touch-Glasdisplay gesteuert werden. Und das absolut sicher: Aktiv angezeigt sind immer nur diejenigen Menüpunkte, die im Moment auch tatsächlich genutzt werden können – Überflüssiges oder Verwirrendes gibt es nicht.

Die selbsterklärende Bedienerführung mit großzügigem TFT-Farbdisplay und graphischer Darstellung schafft höchste Anwendungssicherheit. Jede Anwendergruppe

(Küchenleitung, Spülpersonal, Service etc.) kann über das ergonomische M-iQ-Display umfangreiche Informationen abrufen oder Informationen im Speicher hinterlegen.

Besonderer Komfort für autorisierte Personen:

Sie greifen bequem direkt in die Steuerung ein und definieren systematisch Prozessoptimierungen.

Weil das M-iQ-Farbdisplay eine sehr hohe Auflösung hat, werden Grafiken, Zeichen und Schriften in überragender Schärfe und Brillanz dargestellt.



M-iQ Systemdiagnose

geprüfte Hygienesicherheit

planbarer Spülbeginn

gesichertes Spülergebnis



Alternativ zur MEIKO Connect APP
CC-Datenmodul für die komfortable Übertragung der Betriebsdaten per Bluetooth.

Die integrierte Systemdiagnose schafft optimalen Durchblick. Schon beim Einschalten und Hochfahren tritt die M-iQ in Dialog mit dem Bedienpersonal: Ein dynamischer Fortschrittsbalken und Statusanzeigen in Klarschrift signalisieren die Bereitschaft aller Funktionen. Wichtige Prozessdaten werden übermittelt, eventuelle Abweichungen sofort angezeigt. Auch während des Betriebs prüft die M-iQ kontinuierlich ihre Systeme und Funktionen – für garantiert höchste Hygiene- und Betriebssicherheit.

MEIKO ASSIST PRO

DAS MOBILE COCKPIT IHRER SPÜLTECHNIK

Behalten Sie den Status Ihrer MEIKO Maschinen im Blick und bleiben Sie auf dem Laufenden in puncto Wartung, Ressourcenverbrauch, Hygienesicherung & Co.! MEIKO Assist Pro ist Ihr zentrales Cockpit für alle relevanten Informationen – für einen noch effizienteren Einsatz Ihrer Maschinen. Einfach, übersichtlich und immer zur Hand!

Verfügbar für Android und iOS
QR-Code scannen und loslegen



Optional bietet die *M-iQ-Technologie* auch online (*CC-Insight*), mobil per Smartphone oder CC-Datenmodul umfassenden Daten-Einblick.

Neu: Ökonomiemanagement per Klick (Option)
Exakte Messdaten von Energie- und Betriebsmittelverbrauch (Wasser, Reiniger, Klarspüler) geben einen genauen Einblick in die Wirtschaftlichkeit des Spül-

prozesses. Das erweiterte Softwaremodul *CC-Insight* mit Ökonomiemanagement zeichnet graphisch oder tabellarisch die Verbrauchssituation auf – so können die einzelnen Betriebsphasen und die Maschinenauslastung zuverlässig bewertet und optimiert werden.

M-iQ. Spülen mit IQ – für den perfekten Durchblick.

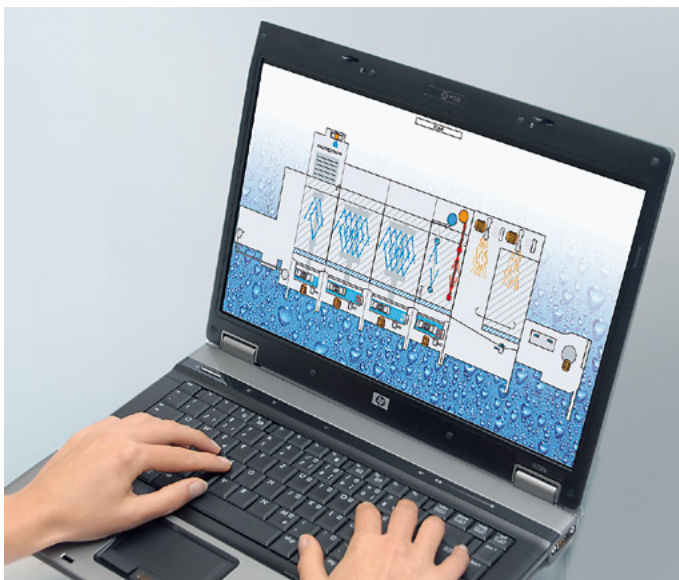

Alle systemrelevanten Daten, Funktionen und Betriebsabläufe werden durch das integrierte Gateway gespeichert und visuell dargestellt. Betriebszustände werden analysiert, diagnostiziert und können bei Bedarf bequem vom Computer aus verändert werden.

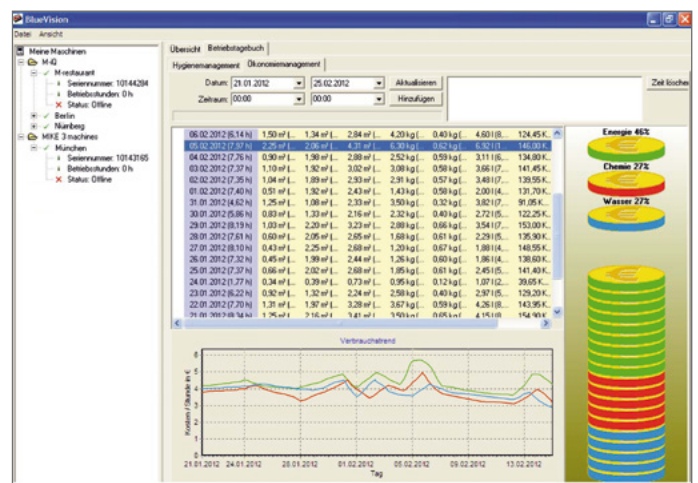
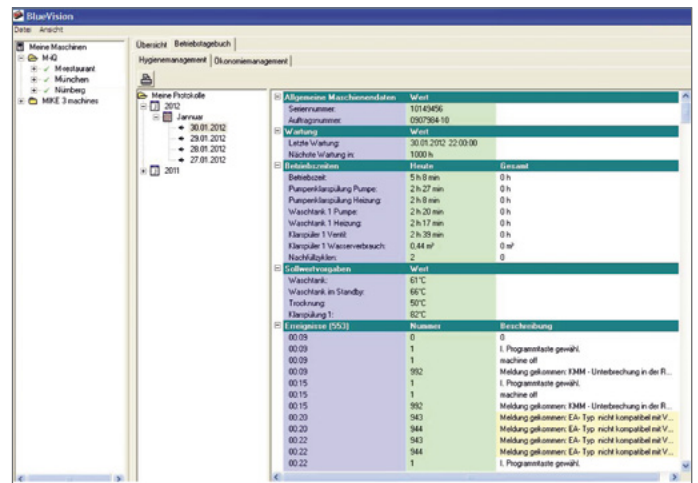

Fundierte Auswertungen: *CC-Insight* mit Ökonomiemanagement

M-iQ GreenEye-Technology® Grünes Licht für die Sauberkeit

M-iQ GreenCoach Immer in der richtigen Spur



Die *M-iQ GreenEye-Technology*® ermöglicht echte Teamarbeit zwischen Mensch und Maschine – für geballte Effizienz, mehr Transparenz und Spaß bei der Arbeit.

Das Licht weist den Weg: Die *GreenEye-Technology*® erkennt nicht nur die Lücken und stellt sich darauf ein, sie wertet diese für den Bediener aus – das Spülpersonal wird aktiv beim effizienten Betrieb der Spülmaschine unterstützt. Mit konkreten Empfehlungen am Band: An der Geschirraufgabe wird per Grünlicht die optimale Spur- bzw. Bandbelegung signalisiert. So garantiert die *M-iQ* mit *GreenEye-Technology*® ein völlig neues Arbeiten – sie ermöglicht einen wirtschaftlichen und hygienischen Spüleinsatz.

- > Teamwork Mensch & Maschine
- > reibungsloser Spülprozess
- > optimierte Auslastung mit Sparpotenzial

Der intelligente *M-iQ GreenCoach* arbeitet nach dem Prinzip: erkennen – reagieren – auswerten – empfehlen – kontrollieren. So erkennt die Maschine Lücken auf dem Transportband zwischen den Geschirrtellen und beim Korbtransport zwischen den Geschirrkörben. Sie reagiert aktiv und schaltet die Klarspülung nur dort ein, wo sich auch Geschirr befindet – die Maschine kann so bis zu drei Spuren managen. Alle Belegungslücken werden in bislang unerreichter Detailtiefe präzise ausgewertet: Einsparungen von Frischwasser und Klarspüler um bis zu 50 % gegenüber eines baugleichen *M-iQ* Modells ohne *GreenCoach* Technologie sind die Folge.

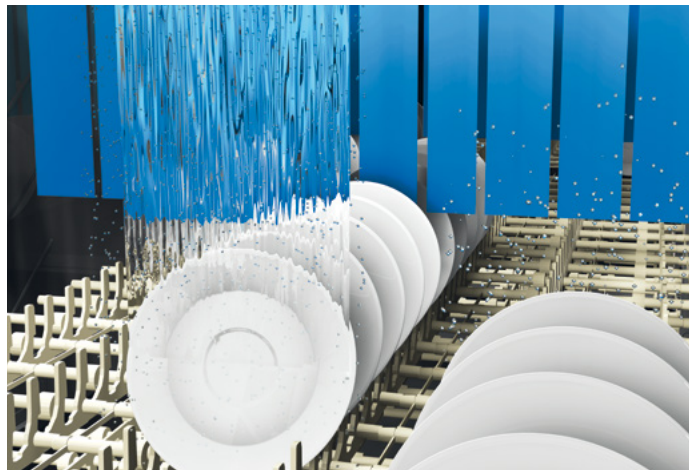

Die Klarspülung wird nur dort eingeschaltet, wo sich auch Geschirr befindet.



Der *M-iQ GreenCoach* signalisiert via grünem Ampelsignal, welche Spuren an der Geschirraufgabe bestückt werden sollen. So läuft die *M-iQ* unter optimalen Bedingungen.



M-iQ GreenCoach

Belegungslücken erkennen

dynamische Anpassung

konkrete Bedien-Empfehlungen

M-iQ GreenFilter

Die nächste Stufe der Reinheit



Perfektion ist für uns keine unerreichbare Vision, sondern tägliche Herausforderung. Deshalb haben die MEIKO Ingenieure eine zusätzliche Filterstufe entwickelt: den *GreenFilter*. Damit gelingt es, auch noch die allerfeinsten Schmutzpartikel aktiv auszutragen.

Durch den aktiven *GreenFilter* wird auch weniger Frischwasser benötigt, Einsparungen von ca. 10% gegenüber eines baugleichen *M-iQ* Modells ohne *GreenFilter* Technologie sind die Folge – Reiniger und Klarspüler kommen gezielt dort zum Einsatz, wo sie benötigt werden.

Als dynamisches System managt die *M-iQ* komplexe Aufgaben: Sie bringt exakt die jeweils notwendigen Chemiedosierungen ein – angepasst an die wechselnden Transportgeschwindigkeiten und die unterschiedlichen Konzentrationen des Schmutzeintrags.

Die *GreenEye-Technology*® reduziert die Reiniger- und Klarspülerkosten. Das gilt auch für die Energiekosten, denn im gesamten Spülprozess wird nur das eingesetzt, was wirklich nötig ist.

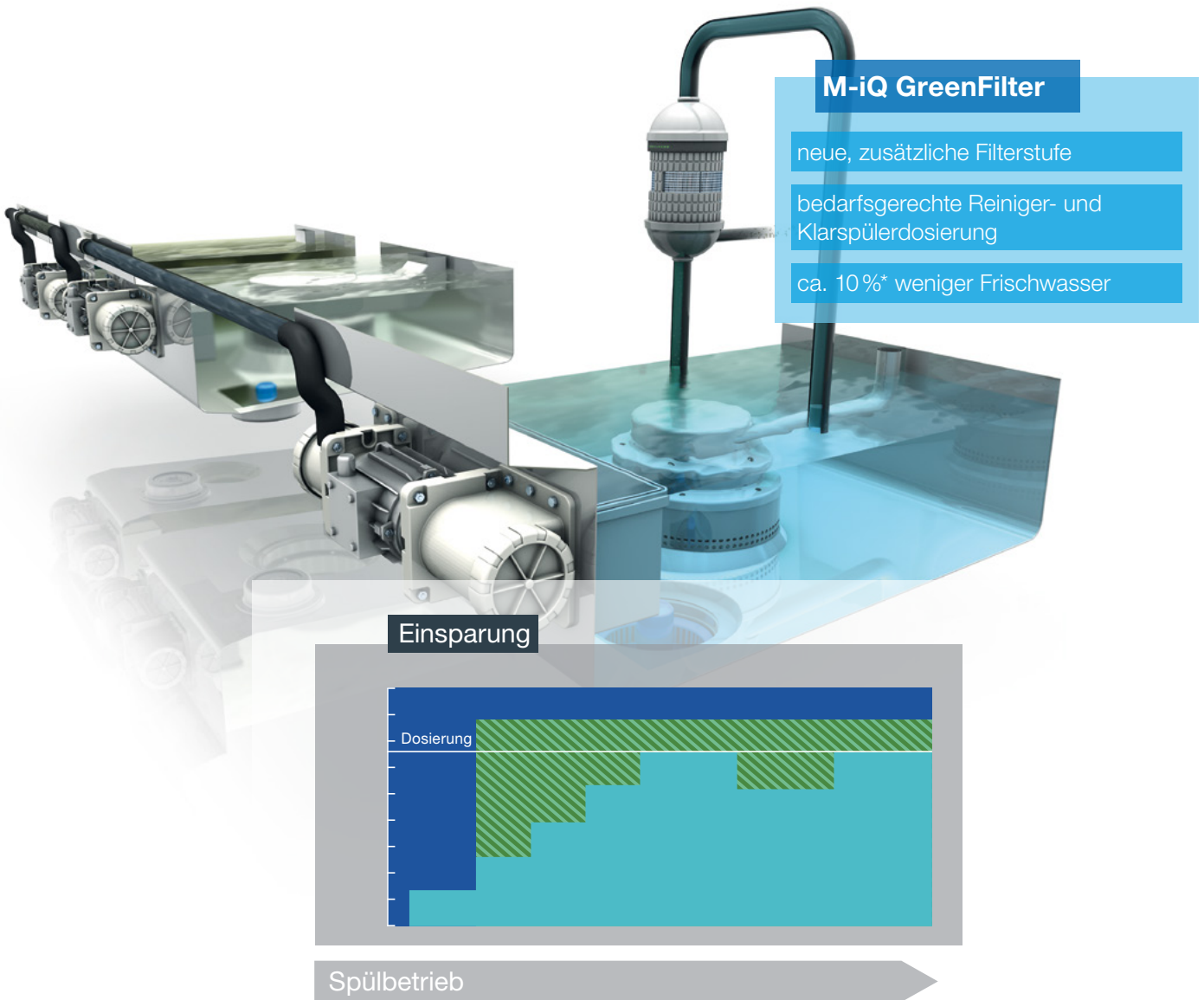

* im Vergleich mit einem baugleichen *M-iQ* Modell ohne *GreenFilter* Technologie

M-iQ Synergien

Das Ganze im Blick

Die M-iQ mit der besonderen *GreenEye-Technology*® erzeugt neue Synergien zwischen Mensch und Maschine: Mit mehr Transparenz und Dynamik wird der Spülprozess laufend optimiert. Das Ergebnis: hohe Effizienz und optimale Auslastung. Doch die Kraft der Synergie wirkt noch weiter und erfasst die Küche als Ganzes: Weil das Bedienpersonal und die M-iQ eine hervorragende, eigenständige Einheit

bilden, kann sich der Küchenleiter jetzt voll und ganz auf seine Führungsaufgaben konzentrieren. Er spart sich die Zeit, genau hinschauen zu müssen, und schont dabei noch die Umwelt.

Die *GreenEye-Technology*® hat alles im Blick – und alles im Griff. Grünes Licht für eine wirtschaftliche und saubere Zukunft.

M-iQ Synergien

optimaler Einsatz von Mensch und Maschine

hervorragende Sauberkeit und Wirtschaftlichkeit

aktive Entlastung für den Küchenleiter



M-iQ Plattformkonzept

Passt immer wie angegossen



The clean solution

MEIKO hat lange Erfahrung im Bau von Bandtransport-Spülmaschinen. Die *M-iQ* baut darauf auf und setzt die Erfolgsreihe von MEIKO fort. Die *M-iQ* Bandtransport-Spülmaschine spült Teller, Tassen und Tablettts zügig und hygienisch. Bedienungsfreundlichkeit und höchste Leistungsfähigkeit machen die *M-iQ* zum Liebling des Personals – und des Chefs. Denn die *M-iQ* verbindet Ökologie und Ökonomie sinnvoll. Davon profitieren alle: Mensch und Umwelt.



Das Universal-Talent: Unkompliziertes Handling und passende Band-Formen machen die *M-iQ* zum Universal talent. Verschiedene Einsteckmöglichkeiten und Fingerbreiten sowie zahlreiche Spezialbänder für Hotellerie, Kantinen und Krankenhäuser lassen keine Wünsche offen.

MEIKO bietet für jede Anforderung die perfekt passende Lösung. So überzeugen die MEIKO Korbtransport-Spülmaschinen durch Komfort und optimale Anpassung in den Gesamtprozess der Spülküche. Die *M-iQ* Korbtransport-Spülmaschine setzt diese Tradition fort. Wenn unterschiedlichste Geschirr- und Besteckanforderungen kontinuierlich und unterschiedlich anfallen, dann spielt die *M-iQ* Korbtransport-Spülmaschine aktiv mit. Vielfältige Tisch-Organisationen und ergonomisches Handling erleichtern die Arbeit für das Personal.



Die richtige Wahl: Technik soll dem Menschen dienen, MEIKO dient Mensch und Umwelt. Mit hygienischer Arbeitsweise, wirtschaftlichem Betrieb und extrem niedrigen Verbrauchswerten setzt *M-iQ* Maßstäbe. Korb für Korb.

Wie auch immer die Planungskonzepte für den Einsatz der *M-iQ* aussehen, die modular aufgebaute *M-iQ-Technologie* kann in allen Größen und Klassen genutzt werden. Die *M-iQ* passt einfach immer.

Die verfügbaren Bandbreiten und Höhenmaße bieten optimale Raumausnutzung und Effizienz. Mit anderen Worten: Die *M-iQ* findet immer ihren Platz.

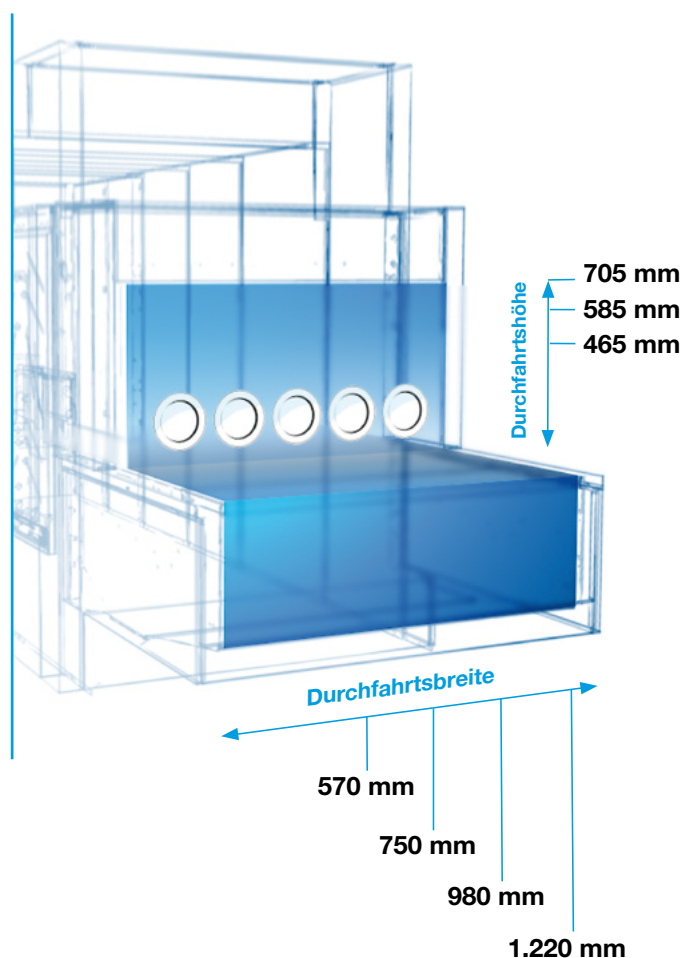

Die *M-iQ* passt sich mit verschiedenen wählbaren Bandmaßen und Durchfahrtsbreiten den Anforderungen perfekt an.

M-iQ GiO-TECH – Die integrierte Umkehrosmosetechnik für M-iQ Band- und Korbtransport-Spülmaschinen

Mit der Technologie *GiO-TECH* (Option) werden dem Wasser nahezu sämtliche Mineralien (auch Bakterien und Viren) entzogen und somit reines Wasser für die Klarspülung erzeugt. Dieses Wasser ist die Grundvoraussetzung für ein

brillantes und hygienisches Klarspülergebnis vom Besteck über Gläser und Geschirr bis hin zum Behälter. Schon bei der Planung glänzt *GiO-TECH* durch eine vereinfachte und platzsparende Installation!



1 MEIKO GiO-TECH glänzt bei der Planung

- alles aus einer Hand
- Abstimmung zwischen „separater“ UO-Anlage und Spültechnik entfällt
- lediglich ein Wasseranschluss
- kein zusätzlicher Platzbedarf
- kostenbewussteres Planen



2 MEIKO GiO-TECH glänzt beim Service

- Überwachung der *GiO-TECH* durch die Spülmaschinensteuerung
- deutliche Ersatzteilreduzierung, da nur eine Baugröße
- Wartungsarbeiten an einem Gerät
- keine Betriebsmittel erforderlich
- Reduzierung der After-Sales-Kosten
- Ferndiagnose möglich



Beim Kundendienst/Service glänzt *GiO-TECH* aufgrund der einheitlichen Ausführung für alle Spülmaschinengrößen! Bei unseren Kunden glänzt *GiO-TECH* mit einer kurzen Amortisationszeit und das brillante Ergebnis führt zu be-

geisterten Gästen. In puncto Umwelt und Hygiene glänzt *GiO-TECH* mit Ressourcenschonung und Sauberkeit! Ganz nach unserem Motto: MEIKO, die saubere Lösung!

Funktionsprinzip der MEIKO GiO-TECH

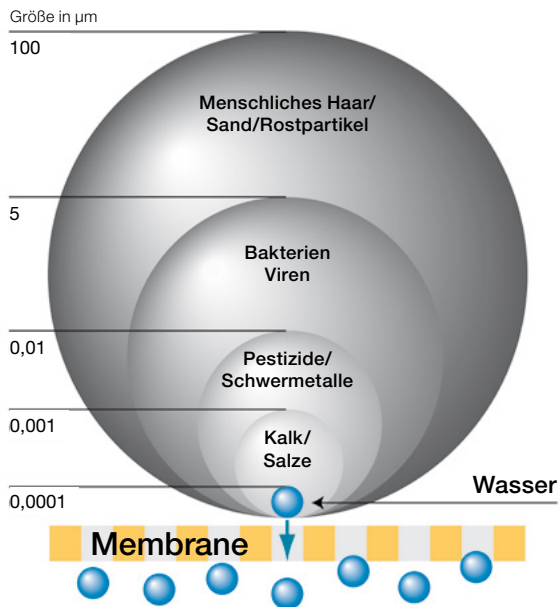

Vergleich der Partikelgrößen:
Die reinen Wassermoleküle können die Membran passieren.



3 MEIKO GiO-TECH glänzt beim Kunden

- brillantes und hygienisch einwandfreies Spülergebnis
- geringere Beanspruchung des Spülgutes
- Entlastung des Personals
- reduzierte Investitions- und Betriebskosten
- Spülergebnis sorgt für begeisterte Gäste



4 MEIKO GiO-TECH glänzend für die Umwelt

- zusätzliche Einsparung von Chemie
- reduziertes Hygienierisiko



M-iQ Modellbeispiele

Eine exemplarische Darstellung der M-iQ Größenklassen

S- und M-Modelle am Beispiel zweier Korbtransport-Spülmaschinen.

L- und XL-Modelle am Beispiel zweier Bandtransport-Spülmaschinen.

Eine Bandbreite, die alle Anforderungen bereits in der Grundkonstruktion berücksichtigt.

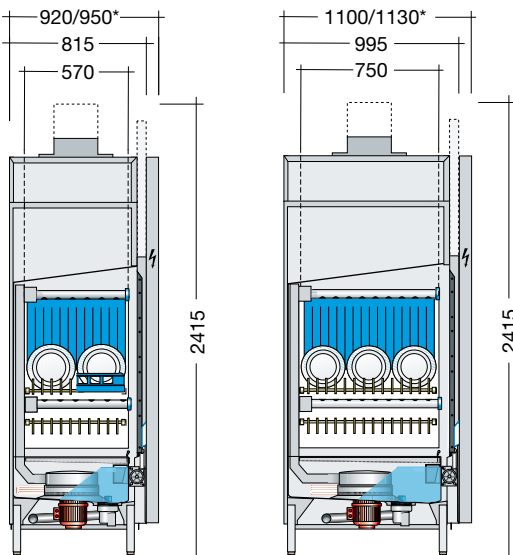
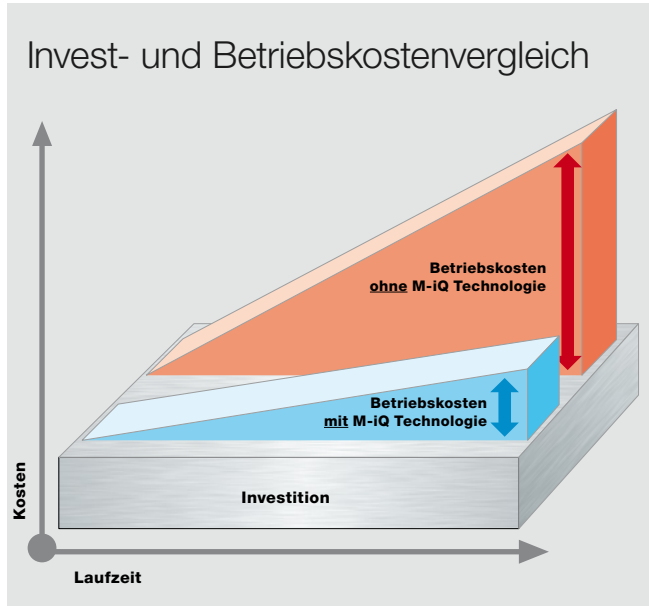

* Abhängig von Maschinenleistung

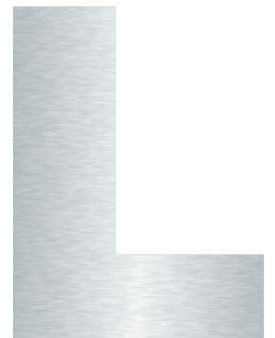

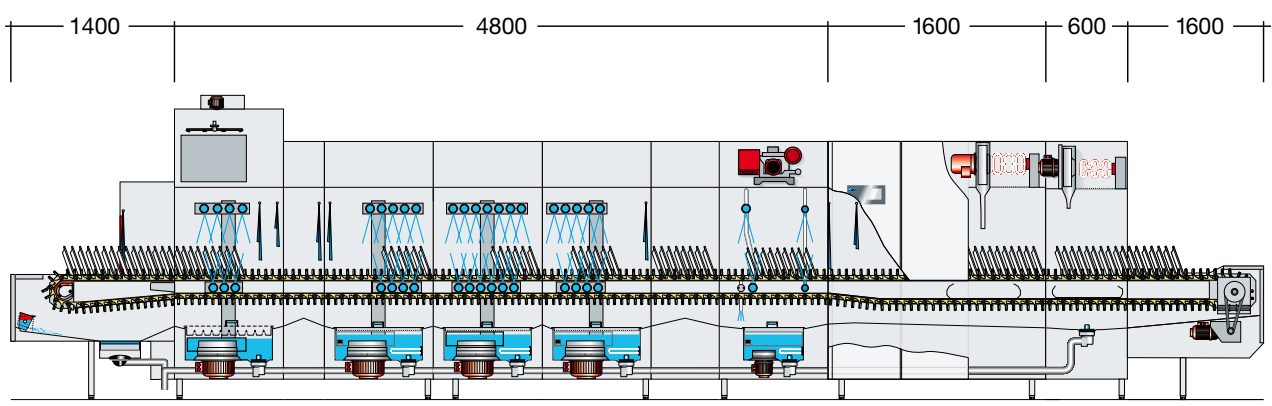
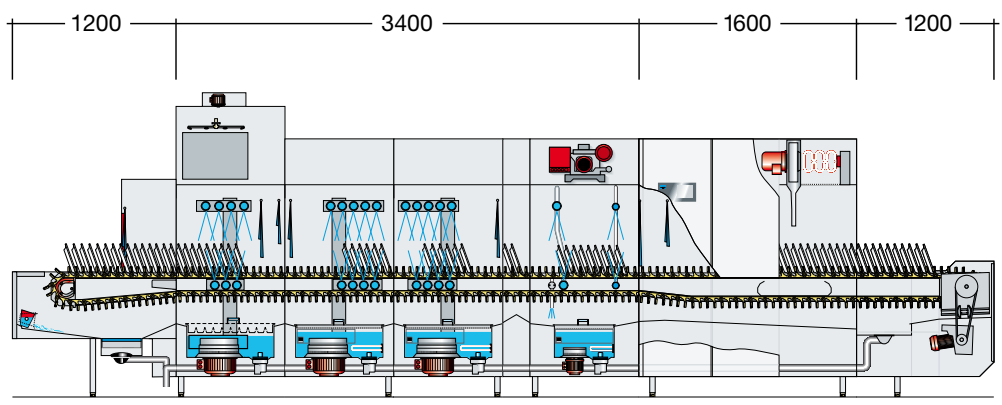
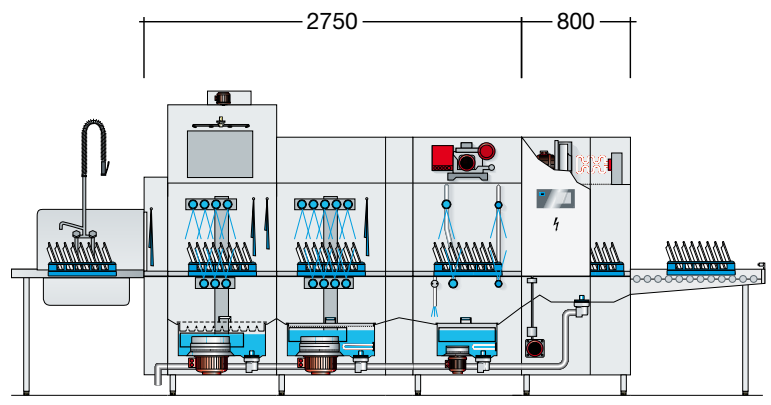
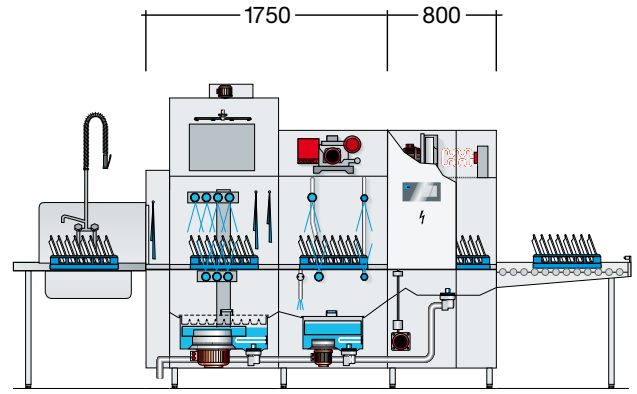

M-iQ Leistungsdaten

Lieferbare Größen und Klassen

M-iQ Bandtransport

Durchfahrtshöhe: 465 mm

**Durchfahrts-
breite**

Tellerleistung
bei 2 Minuten Kontaktzeit

Transportgeschwindigkeit ⁽¹⁾
für 2 Minuten Kontaktzeit

		mm	Teller/h	m/min
B-S54	P6	570	1.730	0,78
B-S74		750	2.600	
B-S54	P8	570	1.960	0,88
B-S74		750	2.930	
B-M54	V6 P6	570	2.400	1,08
B-M74		750	3.600	
B-M54	V8 P6	570	2.620	1,18
B-M74		750	3.930	
B-M54	V6 N02 P6	570	2.620	1,18
B-M74		750	3.930	
B-M54	V8 N04 P6	570	3.070	1,38
B-M74		750	4.600	
B-M54	V8 N44 P6	570	3.510	1,58
B-M74		750	5.270	
B-L54	V8 N04 P6	570	3.960	1,78
B-L74		750	5.930	
B-L54	V8 N44 P6	570	4.400	1,98
B-L74		750	6.600	
B-L54	V8 N66 P6	570	4.820	2,18
B-L74		750	7.230	
B-XL54	V8 N44 P6	570	5.290	2,38
B-XL74		750	7.930	
B-XL54	V8 N66 P6	570	5.730	2,58
B-XL74		750	8.600	

M-iQ Korbtransport

Durchfahrtshöhe: 465 mm

Durchfahrtsbreite: 570 mm

Geschirrkorbgröße: 500 x 500 mm

Korbleistung
bei 2 Minuten Kontaktzeit

Transportgeschwindigkeit ⁽¹⁾
für 2 Minuten Kontaktzeit

		Körbe/h	m/min
K-S54	P6	95	0,78
K-S54	N02 P6	105	0,88
K-S54	N04 P6	120	0,98
K-M54	V6 P6	130	1,08
K-M54	V8 P6	140	1,18
K-M54	V8 N02 P6	155	1,28
K-M54	V8 N04 P6	165	1,38
K-M54	V8 N33 P6	180	1,48
K-M54	V8 N44 P6	190	1,58
K-M54	V8 N46 P6	200	1,68
K-L54	V8 N04 P6	215	1,78
K-L54	V8 N33 P6	225	1,88

⁽¹⁾ Die weiteren zwei Transportgeschwindigkeiten können vor Ort abhängig von Verschmutzungsgrad, Antrocknungszeit, Geschirrtyp usw. in der Bandbreite DIN -10 % bis DIN +35 % individuell eingestellt werden.

⁽²⁾ Es handelt sich hierbei um einen Durchschnittswert im Spülbetrieb, dem ein exemplarischer Gedecksatz und Betriebstyp zugrunde liegt. Objektbezogene Angaben sind einer individuellen Wirtschaftlichkeitsberechnung zu entnehmen.

Klarspülwassermenge			Elektrischer Gesamtanschlusswert (inkl. Trocknung)	Verbrauch ⁽²⁾ (inkl. Trocknung)	Abluftvolumenstrom ⁽³⁾	Gesamt-Maschinenlänge (inkl. Einlauf, Trocknung und Auslauf)
M-iQ	mit GreenEye-Technology®					
Volllast I/h	Volllast	bei Lückenoptimierung bis zu	kW	kW	m³/h	mm
165	–	–	33,1	25,0	110	4.700
215	–	–	38,8	33,0		
175	–	–	33,1	25,0	110	4.900
230	–	–	38,8	33,0		
165	- 10 %	- 50 %	33,9	23,5	150	5.300
210	- 10 %	- 50 %	39,6	32,0		
165	- 10 %	- 50 %	35,4	23,5	150	5.500
215	- 10 %	- 50 %	41,1	32,0		
165	- 10 %	- 50 %	33,9	23,5	150	5.500
215	- 10 %	- 50 %	39,6	32,0		
165	- 10 %	- 50 %	35,4	24,7	150	5.900
215	- 10 %	- 50 %	41,1	32,0		
165	- 10 %	- 50 %	35,4	26,3	150	6.700
215	- 10 %	- 50 %	41,9	32,0		
175	- 10 %	- 50 %	41,1	27,9	170	7.400
230	- 10 %	- 50 %	46,6	32,0		
180	- 10 %	- 50 %	41,2	29,5	170	7.800
240	- 10 %	- 50 %	46,6	33,7		
190	- 10 %	- 50 %	44,7	33,4	170	8.700
250	- 10 %	- 50 %	50,1	38,3		
200	- 10 %	- 50 %	53,5	35,3	190	9.600
260	- 10 %	- 50 %	62,4	40,3		
200	- 10 %	- 50 %	53,5	36,5	190	10.000
265	- 10 %	- 50 %	62,3	42,3		

Klarspülwassermenge		Elektrischer Gesamtanschlusswert (inkl. Trocknung)	Verbrauch ⁽²⁾ (inkl. Trocknung)	Abluftvolumenstrom ⁽³⁾	Maschinenlänge (inkl. Einlauf-Tunnel), zzgl. Trockenzone bzw. Auslauf-Tunnel mit Schaltschrank	Maschinenlänge (inkl. Einlauf-Tunnel und Trockenzone)
M-iQ	mit GreenEye-Technology®					
Volllast I/h	Volllast	kW	kW	m³/h	mm	mm
165	–	32,9	25,0	110	1.550	2.350
175	–	33,0	25,0	110	1.750	2.550
175	–	33,0	25,0	110	1.950	2.750
165	- 10 %	33,8	23,5	150	2.150	2.950
165	- 10 %	35,3	23,5	150	2.350	3.150
165	- 10 %	35,3	23,9	150	2.550	3.350
165	- 10 %	35,3	24,7	150	2.750	3.350
165	- 10 %	35,3	25,5	150	2.950	3.750
165	- 10 %	35,3	26,3	150	3.150	3.950
170	- 10 %	35,3	27,1	150	3.350	4.150
175	- 10 %	41,0	27,9	170	3.550	4.850
180	- 10 %	41,0	28,7	170	3.750	5.050

⁽³⁾ Die Ablufttemperatur steht in Abhängigkeit zur Frischwasserzulauftemperatur. Bei einer Frischwasserzulauftemperatur von max. 12 °C ergeben sich Abluftkonditionen von ca. 20 °C (S-Modelle ca. 22 °C) bei 90 % rel. Feuchte. Unter Berücksichtigung der VDI 2052 kann auf einen Abluftanschluss der Maschine verzichtet werden.

M-iQ Module/Bauelemente

Lieferbare Größen und Klassen

Maschinen- einläufe/ Zulaufische

S

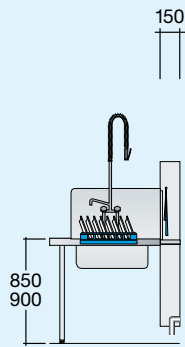

M

L

1000
1200
1400

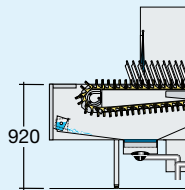

XL

M-iQ B und M-iQ K Vor- und Hauptwaschzonen (Auszug aus den Modellen am Beispiel der M-iQ B)

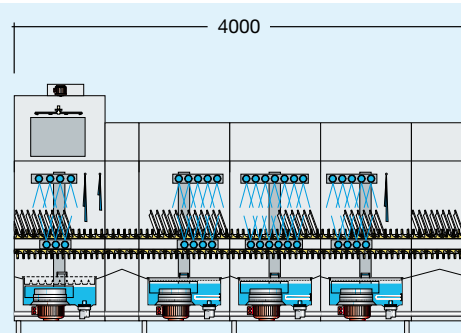
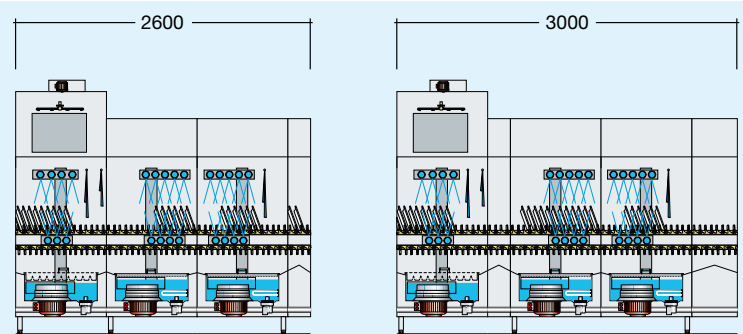
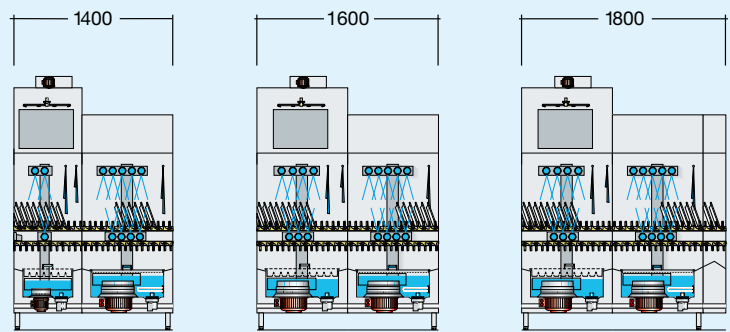
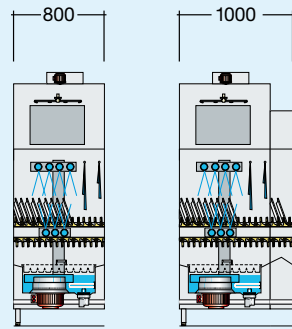

Klar- spül- zonen

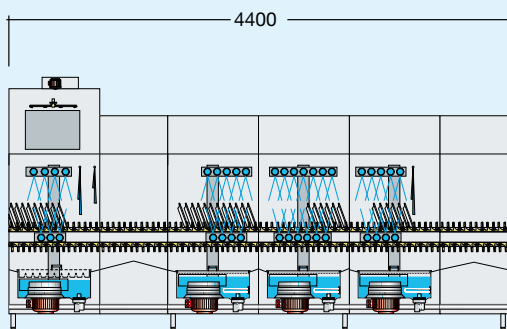
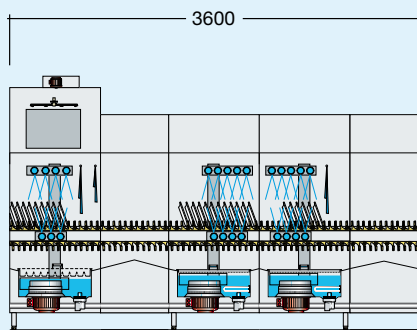
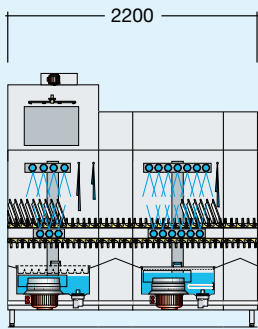

Trockenzonen bzw. Auslauftunnel mit Schaltschrank

500 M-iQ K
800 M-iQ K
1445 M-iQ K
90° Kurve
180° Kurve

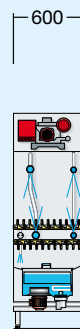
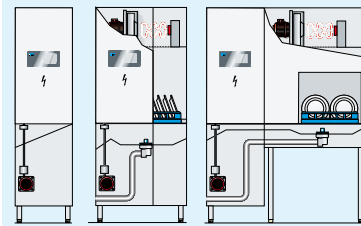

1100
1300
1600

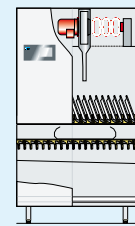

1300
1600
M-iQ B

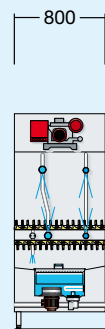
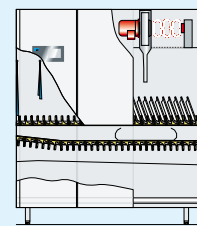

1300 600
1600

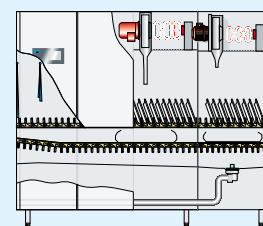

Maschinen- ausläufe/ Auslauftische

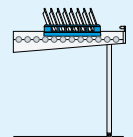

- gerade
- 90° Ecktrieb
- 180° Ecktrieb

800
1000
1200
1400
1600

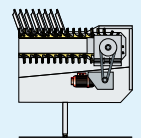



The clean solution



MEIKO[®]
ACTIVE

Für nachhaltig hygienische und überzeugende Spülergebnisse empfiehlt MEIKO Reinigungs- und Hygiene-
produkte von **MEIKO ACTIVE**.

Die Maschinen erfüllen die Hygieneanforderungen der EN 17735.

MEIKO Deutschland GmbH · Englerstr. 1 · 77652 Offenburg, Deutschland
Tel. +49 781 6397-6000 · info.de@meiko.de · www.meiko.com

MEIKO Clean Solutions Austria GmbH
Liesinger-Flur-Gasse 17, Objekt 3 · 1230 Wien, Österreich
Tel. +43 1 6992039 · office@meiko.at · www.meiko.com

MEIKO (Suisse) AG · Industriestrasse 9 · 8117 Fällanden, Schweiz
Tel. +41 44 8062626 · info@meiko-suisse.ch · www.meiko.com

Hersteller:
MEIKO Maschinenbau GmbH & Co. KG · Englerstr. 3 · 77652 Offenburg, Deutschland
Tel. +49 781 203-0 · info@meiko-global.com · www.meiko.com