

MEIKO TopLine

Reinigungs- und Desinfektionsgeräte



MEIKO Care



ZUVERLÄSSIGES HYGIENEMANAGEMENT FÜR DEN UNREINEN ARBEITSRAUM

Einhalten von Gesetzen und Normen, Sorgfaltspflicht und Arbeitsschutz sowie die regelmäßige Überwachung und Dokumentation der Hygienemaßnahmen: Dies sind wesentliche Anforderungen der modernen Pflege weltweit. Das Ziel dabei: die Verhinderung von Infektionskrankheiten in Krankenhäusern und Pflegeeinrichtungen.

MEIKO unterstützt Sie hierbei aktiv und kompetent mit professionellem Know-how und zuverlässiger Reinigungs- und Desinfektionstechnik.

Mit einem ganzheitlichen, auf Ihre Bedürfnisse vor Ort abgestimmten Hygienemanagement sind wir Ihr zuverlässiger Partner bei der Umsetzung der gesetzlichen und hygienischen Vorgaben.

Ob bei der Aufbereitung der Pflegegeschirre oder bei der Bedienung des Gerätes, *TopLine* besticht mit Technik, die für Sicherheit von Patient und Personal steht. Immer dabei im Blick: die Anforderungen der DIN EN ISO 15883.



DAS ERWARTET SIE:

- Premium-Technologie – für den Hygienestandard, den Patienten erwarten
- Dampfdichtes System – für eine sichere Arbeitsumgebung, die das Personal verdient
- Maximale Flexibilität – durch einen frei wählbaren A₀-Wert (60, 600, 3.000) und ein multifunktionales Halterkonzept für verschiedene Pflegegeschirre
- Sicher und hygienisch – durch Trocknung und Kühlung mit gefilterter Luft und System-Desinfektion aller wasserführenden Leitungen
- MEIKO 360° – die Komplettlösung mit Chemie, Service, Academy & Planung

MEIKO TopLine – Technik

Einer der leistungsstärksten Steckbeckenspüler von MEIKO – mit integrierter Kühlung, Systemdesinfektion, Hubrotationsdüse und vielem mehr. So haben Ausbrüche, die im Pflegearbeitsraum ihren Ursprung nehmen, so gut wie keine Chance mehr!

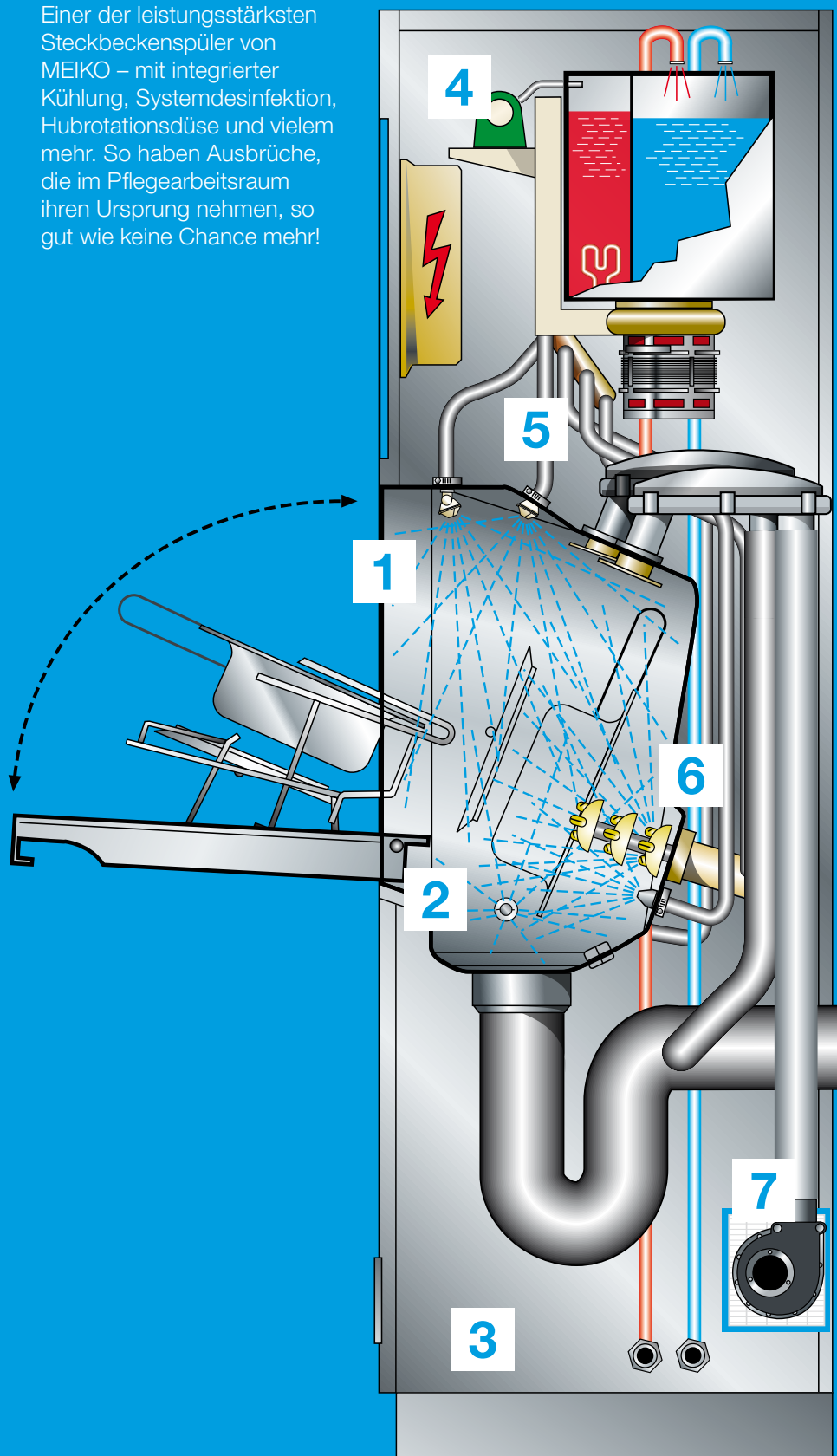



Steam
Stop

Thermo
Control

Chem
Code

Chem
Control

System
Disinfect+

Power
Clean+

Cool
Touch

DIE TOP-FEATURES:

1. Vollständig dampfdichtes System, das den Dampf kontrolliert und sicher ableitet

Vorteile

- Verhindert Keimaustritt zuverlässig
- Trägt zur Arbeits- und Hygienesicherheit bei
- Reduziert Feuchtigkeitsschäden an Gerät und Raum

2. Zwei sich gegenseitig kontrollierende Temperatursensoren, die genau dort messen, wo es zählt – am kältesten Punkt

Vorteile

- Überwacht die Einhaltung der A₀-Werte
- Sorgt für eine zuverlässige Desinfektionsleistung
- Erfüllt die Anforderungen der EN ISO 15883-1 und -3

3. Farb- und Form-Codierung der Chemie-Anschlüsse für Klarspüler mit Enthärter und für Reiniger

Vorteile

- Verhindert Verwechslungen zuverlässig
- Sorgt für eindeutige Arbeitsabläufe
- Erleichtert die tägliche Bedienung

4. Sensorgesteuerte Funktions- und Mengenüberwachung der Dosierung von Klarspüler mit Enthärter und von Reiniger

Vorteile

- Optimiert den Einsatz von Klarspüler mit Enthärter und von Reiniger
- Sorgt für Prozesssicherheit gemäß EN ISO 15883-1 und -3
- Beugt Kalkablagerungen und Folgeschäden vor

5. Systemdesinfektion der Waschkammer sowie aller wasserführenden Leitungen, Düsen und des Wassertanks bei jedem Programmdurchlauf

Vorteile

- Erfüllt die aktuellen Normanforderungen gemäß EN ISO 15883-1
- Verhindert Rekontamination zuverlässig
- Unterstützt eine konstante Desinfektionsleistung dank gleichbleibender Dampfverteilung

6. Reinigungssystem mit ausfahrbarer Hubrotationsdüse und weiteren optimal platzierten Waschküsen

Vorteile

- Intensiviert die Innenreinigung selbst bei unterschiedlichsten Steckbeckenformen
- Entfernt Keime zuverlässig und schwemmt sie aktiv ab
- Selbst bei C.-diff-Sporen wirksam (gutachterlich bestätigt) durch die Kombination aus Mechanik, Temperatur und Reiniger

7. Rückkühlung mit gefilterter Luft – inklusive Trocknungseffekt

Vorteile

- Kühlt mit keimfreier Luft dank HEPA-Filter
- Sorgt dafür, dass das Pflegegeschirr sofort wieder einsatzbereit ist
- Reduziert das Risiko von Rekontamination im Vergleich zu wasserbasierter Kühlung

MEIKO TopLine – Geräteerweiterungen und Einstellungen



AUTOMATIKTÜR MIT INFRAROT-HANDESENSOR UND/ODER FUSSPEDAL: (optional)

- Minimiert die Gefahr des Keimaustrags
- Erleichtert die Handhabung in der Pflege

ANPASSBARER A₀-WERT:

- Zur flexiblen Selbstbestimmung des A₀-wertes
- Die wählbaren Werte: A₀ 60, A₀ 600, A₀ 3.000
- In Abstimmung mit der Krankenhaushygiene für die Basis-Hygiene sowie bei Bedarf

IN DREI SCHRITTEN ZUM PERFEKTEN ZUM RICHTIGEN A₀-WERT



Schritt 1:

Reinigungsprogramm entsprechend Pflegegeschirr und Verschmutzungsgrad bestimmen – Taste gedrückt halten.



Schritt 2:

Display zeigt die wählbaren A₀-Werte A₀ 60 / A₀ 600 / A₀ 3.000 an. Ist der bestimmte Wert erreicht, Taste loslassen



Schritt 3:

Nach Loslassen der Taste startet das Programm automatisch.

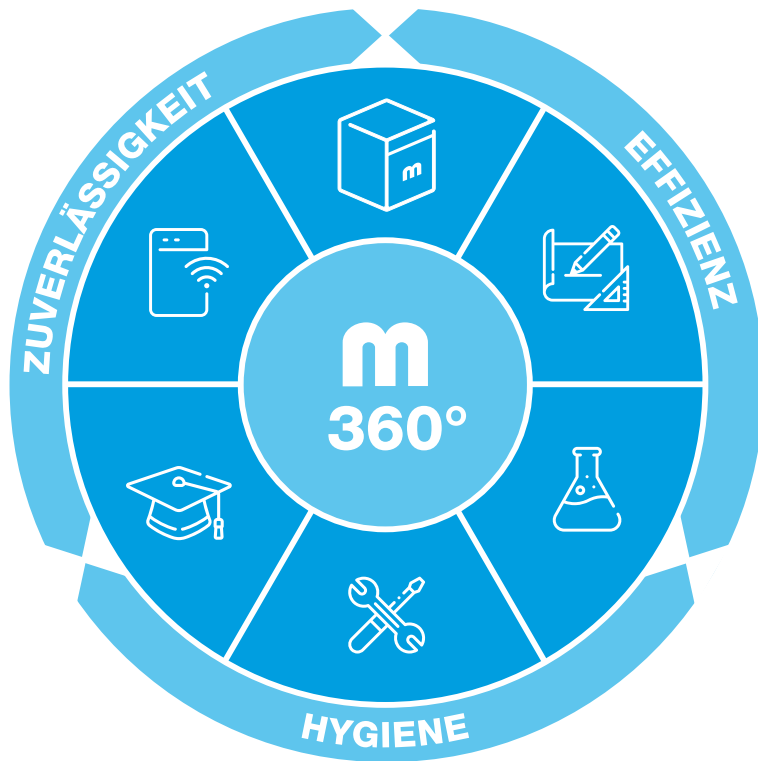

MEIKO 360°: GANZHEITLICH GEDACHT. KOMPETENT UMGESETZT.

Perfekte Sauberkeit ist kein Zufall. Sie entsteht, wenn alles zusammenspielt. MEIKO 360° verbindet die entscheidenden Faktoren zu einer ganzheitlichen Lösung: von der fundierten Planung über leistungsstarke Technik und optimal abgestimmte Chemie bis hin zu zuverlässigem Service, intelligenter Konnektivität und Wissensvermittlung durch die MEIKO Academy.

So entwickeln wir gemeinsam mit Ihnen aus vielen Teilen ein starkes Ganzes – hygienisch, effizient und zuverlässig.

MEIKO CHEMIE

Für ein ideales Reinigungsergebnis müssen Technik, Reiniger (Option) und Klarspüler aufeinander abgestimmt sein. Bei den von MEIKO freigegeben DOYEN-Produkten ist das der Fall.

Vorteile DOYEN-Chemie:

- Für den Einsatz in TopLine-Geräten freigegeben
- Optimale und so gering wie möglich gehaltene Dosiermenge
- Getestete Materialverträglichkeit



MEIKO TopLine – Komplettlösung aus einer Hand



MEIKO PLANUNG

Ob Einzelgerät oder Pflegekombination: Wir planen Ihren kompletten Pflegearbeitsraum gemeinsam mit Ihnen. So entstehen optimierte, hygiesichere Pflegearbeitsplätze, die Kundenwünsche und gesetzliche Bestimmungen gleichermaßen erfüllen.

Zu unseren Markenzeichen gehören:

- Saubere Lösungen nach Maß, ob bei Sanierungen, Modernisierungen oder Neuprojekten
- Nahtlose Anschlüsse
- Geschlossene Oberflächen, die einzelne Komponenten perfekt miteinander verbinden
- Ganz in Edelstahl



MEIKO ACADEMY

Wussten Sie, dass wir uns auch um die Ausbildung der Haustechniker kümmern? Die MEIKO Academy ist Ihr direkter Zugang zum Wissensfundus, den wir in vielen Jahrzehnten aufgebaut haben. In Online- und Präsenzs Schulungen bringen wir Sie auf den neusten Stand der Technik. Wissenswertes aus der Welt der Mikrobiologie, des Infektionsschutzes sowie rechtliche Aspekte runden unsere Schulungen ab.



Mehr zu unserem Schulungsangebot finden Sie unter:
www.meiko.com/de-de/unternehmen/meiko-academy



MEIKO SERVICE

Unser Service steht für: schnelle Reaktionszeiten, kurze Anfahrtswege, hohe Ersatzteilverfügbarkeit im Servicefahrzeug. Vorteile des MEIKO Service:

365 Tage im Jahr, 24/7 Service-Hotline
Autorisierte Servicefachkräfte (durch *MEIKO Academy*).



MEIKO TopLine – Modellübersicht

Einzelgeräte

TopLine 10 – Wandmodell (mit oder ohne Ausguss)

Für die fußbodenfreie Wandmontage zur einfachen Bodenreinigung



Abmessungen (in mm):
B 500, T 450 oder 588, H (Gerät) 1.630



Abmessungen (in mm):
B 1.000, T 450 oder 588, H (Gerät) 1.630

TopLine 20 – Standmodell (mit oder ohne Ausguss)

Für die Bodenmontage mit Gerätesockel zur schnellen Installation



Abmessungen (in mm):
B 500, T 450 oder 588, H 1.730



Abmessungen (in mm):
B 1.000, T 450 oder 588, H 1.730

Abbildungen enthalten Sonderausstattungen

TopLine 30 – Einbaumodell (mit oder ohne WC-Anschluss)
Für den wandbündigen Einbau in Nasszellen

Abmessungen (in mm):
Grundgestell:
B 650, T 450, H 2.210
Sichtbare Fronten:
B 530, H 1.760



Abmessungen (in mm):
Grundgestell:
B 650, T 450, H 2.210
Sichtbare Fronten:
B 530, H 1.760

TopLine 20 – Tischmodell (mit oder ohne Handwaschbecken)
Für die Bodenmontage mit Gerätesockel zur Vergrößerung der Arbeits- und Abstellfläche



Abmessungen (in mm):
Gerät:
B 900, T 600, H 900



Abmessungen (in mm):
Gerät:
B 900, T 600, H 1.000
Handwaschbecken:
B 340, T 370, H 150

MEIKO TopLine – Pflegekombinationen

MEIKO SAN-Anlagen sind mit Stand- oder Tischmodellen sowie in unterschiedlichen Ausführungen erhältlich – und passen sich so den vorherrschenden Raumverhältnissen und Anforderungen an. Für viel Funktion und leichtes Arbeiten im Pflegealltag.

SAN 14 B / MEIKO TopLine

Stand- oder Tischmodell mit Ausguss, Handwaschbecken



Abmessungen/mm: B 1.400, T 600, H 900
Ausguss: H 700
Ausgussbecken: Ø 362



Abmessungen/mm: B 1.400, T 600, H 1.000
Ausguss: H 700
Ausgussbecken: Ø 362 mm
Handwaschbecken: B 340, T 370, H 150

SAN 19 B / MEIKO TopLine

Stand- oder Tischmodell mit Ausguss, Handwaschbecken und Schrank (500 mm)

Abmessungen/mm: B 1.900, T 600, H 900
Ausguss: H 700
Ausgussbecken: Ø 362
Handwaschbecken: B 340, T 370, H 150
Schrankraum: B 500



SAN 20 BW / MEIKO TopLine

Stand- oder Tischmodell mit Ausguss, Handwaschbecken, Waschbecken und Schrank (600 mm)

Abmessungen/mm: B 2.000, T 600, H 1.000
Ausguss: H 700
Ausgussbecken: Ø 362
Handwaschbecken: B 340, T 370, H 150
Waschbecken: B 500, T 400, H 300
Schrankraum: B 600



SAN 24 W / MEIKO TopLine

Stand- oder Tischmodell mit Ausguss, Handwaschbecken und Schrank (1000 mm)

Abmessungen/mm: B 2.400, T 600, H 900
Ausguss: H 700
Ausgussbecken: Ø 362
Handwaschbecken: B 500, T 400, H 300
Schrankraum: B 1000



SAN 29 BW / MEIKO TopLine

Stand- oder Tischmodell mit Ausguss, Handwaschbecken, Waschbecken und Schrank (1500 mm)

Abmessungen/mm: B 2.900, T 600, H 1.000
Ausguss: H 700
Ausgussbecken: Ø 362
Handwaschbecken: B 340, T 370, H 150
Waschbecken: B 500, T 400, H 300
Schrankraum: B 1500



MEIKO TopLine – Zubehör

Zusätzlich zur MEIKO Reinigungs- und Desinfektionstechnik bieten wir Ihnen ein umfangreiches Zubehör- und Einrichtungsprogramm. Damit ermöglichen wir ein sicheres und ergonomisches Arbeiten sowie das hygienische Lagern von Pflegeutensilien. Gerne erarbeiten wir auch für Sie individuelle Lösungsvorschläge!



Abtropf- und Lagerregale*

- Für desinfizierte Urinflaschen, Bettpfannen und Gefäße mit Abstellrost oder Abtropfwanne
- In den Breiten 500 bis 1.400 mm



Wandregal*

- Mit höhenverstellbaren Ablagen
- In allen Breiten (Tiefe 350 mm)



Geschlossene Wandschränke**

- Schränke mit Schlagtüren und jeweils 1 Zwischenboden
- In den Breiten 500/600/800/1.000/1.200/1.500 mm
- Optional: Lichtblende und Leuchtmittel



Offene Wandschränke

- Schränke für die offene Ablage mit jeweils 1 Zwischenboden
- In den Breiten 500/1.000/1.200 mm



Spülkombination*

- Unterschränke u.a. mit Schubladen für Pflegekombinationen
- In unterschiedlichen Breiten und Höhen planbar



Ausguss*

- Standardmodell optional mit eingebauter Ausgusspülung
- Unabhängig vom Steckbeckenspüler bedienbar

* Abbildungen enthalten Sonderausstattungen

** Optional: Lichtblende und Leuchtmittel

MEIKO TopLine als Standgerät

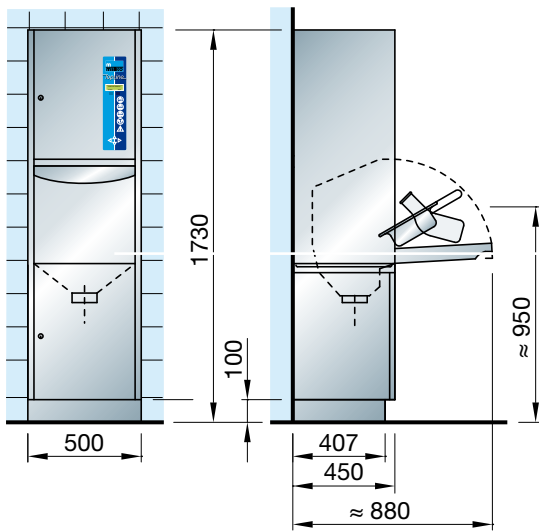

MEIKO TopLine als Kleinpflegekombination

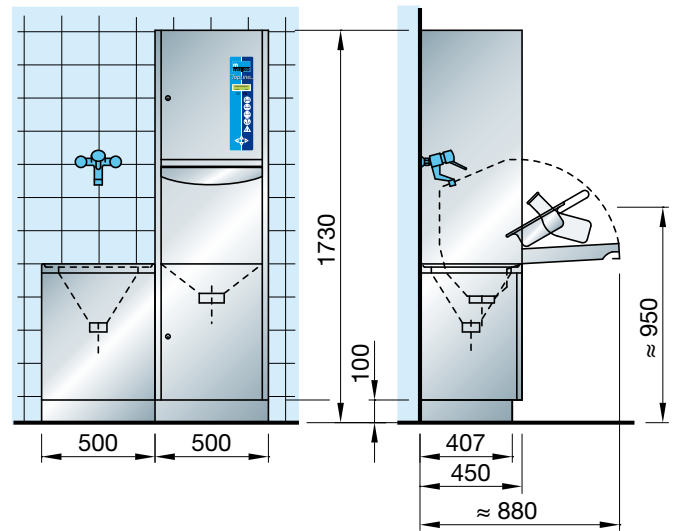

MEIKO TopLine als Untertischgerät

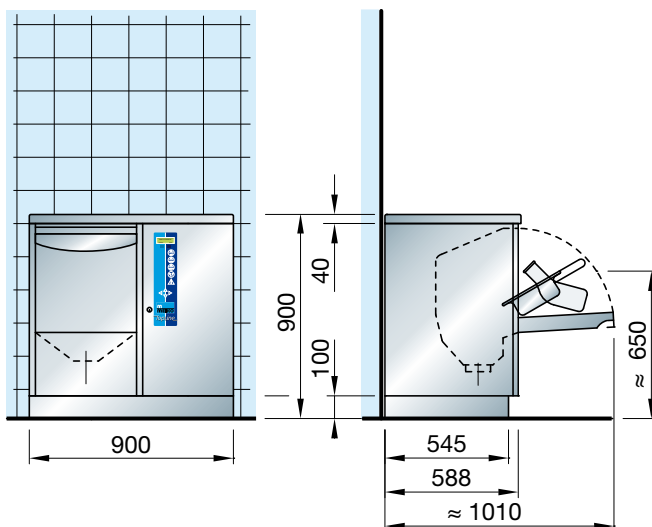

		TopLine	
		400 V	230 V
Gesamtanschluss	kW	4,6	2,8
Zulaufwasseranschluss Kaltwasser		G ¾"	
Zulaufwasseranschluss Warmwasser 45-60 °C		G ¾"	
Fließdruck	bar	1-5	
Durchfluss	L/Min	18	
Ablauf		DN 100	
Geräuschpegel	dB(A)	48,2	

MEIKO Deutschland GmbH · Englerstr. 1 · 77652 Offenburg, Deutschland
Tel. +49 781 6397-6000 · info.de@meiko.de · www.meiko.com

MEIKO Clean Solutions Austria GmbH
Liesinger-Flur-Gasse 17, Objekt 3 · 1230 Wien, Österreich
Tel. +43 1 6992039 · office@meiko.at · www.meiko.com

MEIKO (Suisse) AG · Industriestrasse 9 · 8117 Fällanden, Schweiz
Tel. +41 44 8062626 · info@meiko-suisse.ch · www.meiko.com

Hersteller:

MEIKO Maschinenbau GmbH & Co. KG · Englerstr. 3 · 77652 Offenburg, Deutschland
Tel. +49 781 203-0 · info@meiko-global.com · www.meiko.com

