

MEIKO TOPIC

Reinigungs- und Desinfektionsgeräte





MEHR ZEIT FÜR DAS MITEINANDER

Ein Knopfdruck – und der MEIKO Steckbeckenspüler reinigt und desinfiziert Ihr Pflegegeschirr. Bakterien und Viren werden dabei gemäß DIN EN ISO 15883 wirksam reduziert. Das gilt sogar bei Sporen des Typs C. diff!

Das bedeutet: Hygienesicherheit auf der einen Seite und Arbeitsentlastung auf der anderen.

Selbst das Controlling kann glänzen! Das bestätigt auch Jörg Menzel, Geschäftsführer Blindenwohnstätten Berlin: „Wir in der Pflege brauchen Technik, die uns Arbeit abnimmt und die Prozesse wirtschaftlicher macht.“

Je nach Raumsituation kommt *TOPIC* als Stand-, Tischmodell oder als bodenfrei an der Wand montiertes Gerät zum Einsatz. Oder am besten gleich als komplett ausgestattete Pflegekombination mit allem, was gut und nützlich ist.

Die *TOPIC* Einzelgeräte sind speziell für den schnellen und einfachen Austausch veralteter Technik konzipiert. Sie werden maßgenau in die bestehende Anlage, und zwar völlig unabhängig vom ursprünglichen Fabrikat, eingepasst und angeschlossen.



DAS ERWARTET SIE:

- Hygienesicherheit durch A₀-Wert-Steuerung nach DIN EN ISO 15883
- Dampfdichtes Reinigungs- und Desinfektionssystem
- 3 wirkungsvolle Programmzyklen (Kurz-, Normal-, Intensivprogramm)
- Ideales Handling durch das One-Touch-Bedienkonzept
- Kosteneinsparung durch geringen Betriebsmitteleinsatz
- Flexibilität durch multifunktionale Halterungssysteme
- MEIKO 360°, die Komplettlösung mit Chemie, Service, Academy & Planung

MEIKO TOPIC – Technik

Solide Technik aus rostfreiem Edelstahl ist die Basis für Langlebigkeit und schafft Investitionssicherheit.

Top: Die tiefgezogene Waschkammer ist ohne Ecken und Kanten und damit selbstreinigungsfreundlich konzipiert. Das hocheffizient positionierte Powerdüsen-System sorgt für eine optimale Reinigung von Urinflasche, Steckbecken, Stuhleimer und Co.

Mit der One-Touch-Technik steuern Sie mühelos das Programm. Von Programmstart bis Analyse erfolgt alles über die Folientastatur.

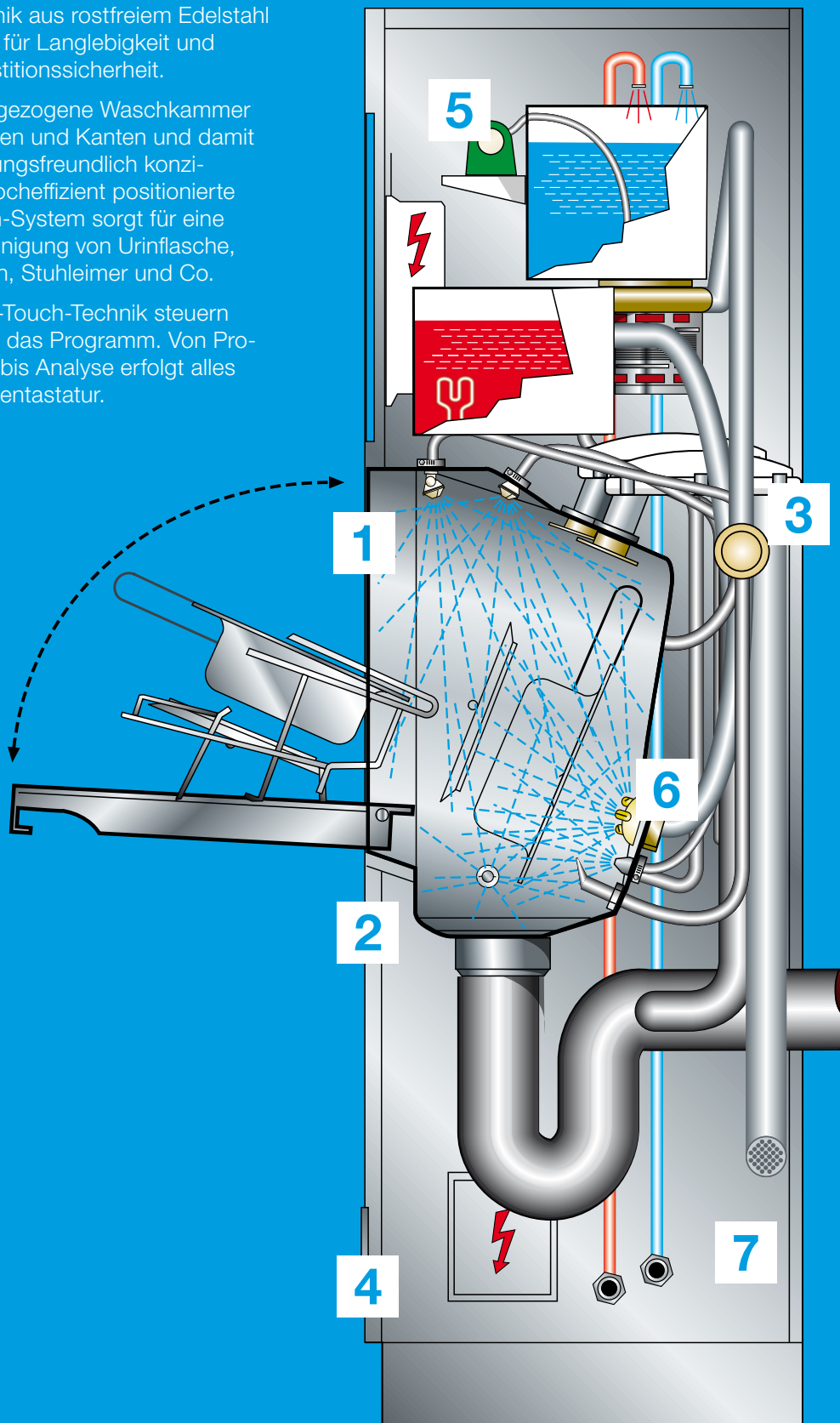



Steam
Stop

Thermo
Control

System
Disinfect

Chem
Code

Chem
Control

Power
Clean

Cool
Touch

DIE TOP-FEATURES:

1. Vollständig dampfdichtes System, das den Dampf kontrolliert und sicher ableitet

Vorteile

- Verhindert Keimaustritt zuverlässig
- Trägt zur Arbeits- und Hygienesicherheit bei
- Reduziert Feuchtigkeitsschäden an Gerät und Raum

2. Zwei sich gegenseitig kontrollierende Temperatursensoren, die genau dort messen, wo es zählt – am kältesten Punkt

Vorteile

- Überwacht die Einhaltung der A_0 -Werte
- Sorgt für eine zuverlässige Desinfektionsleistung
- Erfüllt die Anforderungen der EN ISO 15883-1 und -3

3. Systemdesinfektion der Waschkammer sowie der wasserführenden Leitungen und Düsen bei jedem Programmdurchlauf

Vorteile

- Verhindert Rekontamination zuverlässig
- Unterstützt eine konstante Desinfektionsleistung dank gleichbleibender Dampfverteilung

4. Farb- und Form-Codierung der Chemie-Anschlüsse für Klarspüler mit Enthärter und für Reiniger

Vorteile

- Verhindert Verwechslungen zuverlässig
- Sorgt für eindeutige Arbeitsabläufe
- Erleichtert die tägliche Bedienung

5. Sensorgesteuerte Funktions- und Mengenüberwachung der Dosierung von Klarspüler mit Enthärter und von Reiniger

Vorteile

- Optimiert den Einsatz von Klarspüler mit Enthärter und von Reiniger
- Sorgt für Prozesssicherheit gemäß EN ISO 15883-1 und -3
- Beugt Kalkablagerungen und Folgeschäden vor

6. Reinigungssystem mit Rotationsdüse und weiteren optimal platzierten Waschdüsen

Vorteile

- Ermöglicht eine gründliche Reinigung bei geringem Zeit- und Ressourcenaufwand
- Entfernt Keime zuverlässig und schwemmt sie aktiv ab
- Selbst bei C.-diff-Sporen wirksam (gutachterlich bestätigt) durch die Kombination aus Mechanik, Temperatur und Reiniger

OPTION

7. Rückkühlung mit gefilterter Luft – inklusive Trocknungseffekt

Vorteile

- Kühlt mit keimfreier Luft dank HEPA-Filter
- Sorgt dafür, dass das Pflegegeschirr sofort wieder einsatzbereit ist
- Reduziert das Risiko von Rekontamination im Vergleich zu wasserbasierter Kühlung

MEIKO TOPIC – Geräteerweiterungen und Einstellungen



AUTOMATIKTÜR MIT INFRAROT-HANDESENSOR UND/ODER FUSSPEDAL: (optional)

- Minimiert die Gefahr des Keimaustrags
- Erleichtert die Handhabung in der Pflege

ANPASSBARER A₀-WERT:

- Zur flexiblen Selbstbestimmung des A₀-Wertes
- Die wählbaren Werte: A₀ 60, A₀ 600, A₀ 3.000 (3.000 in Verbindung mit CoolTouch)
- In Abstimmung mit der Krankenhaushygiene für die Basis-Hygiene sowie bei Bedarf

IN DREI SCHRITTEN ZUM PERFEKTEN ZUM RICHTIGEN A₀-WERT



Schritt 1:

Reinigungsprogramm entsprechend Pflegegeschirr und Verschmutzungsgrad bestimmen – Taste gedrückt halten.



Schritt 2:

Display zeigt die wählbaren A₀-Werte A₀ 60 / A₀ 600 / A₀ 3.000 an. Ist der bestimmte Wert erreicht, Taste loslassen



Schritt 3:

Nach Loslassen der Taste startet das Programm automatisch.

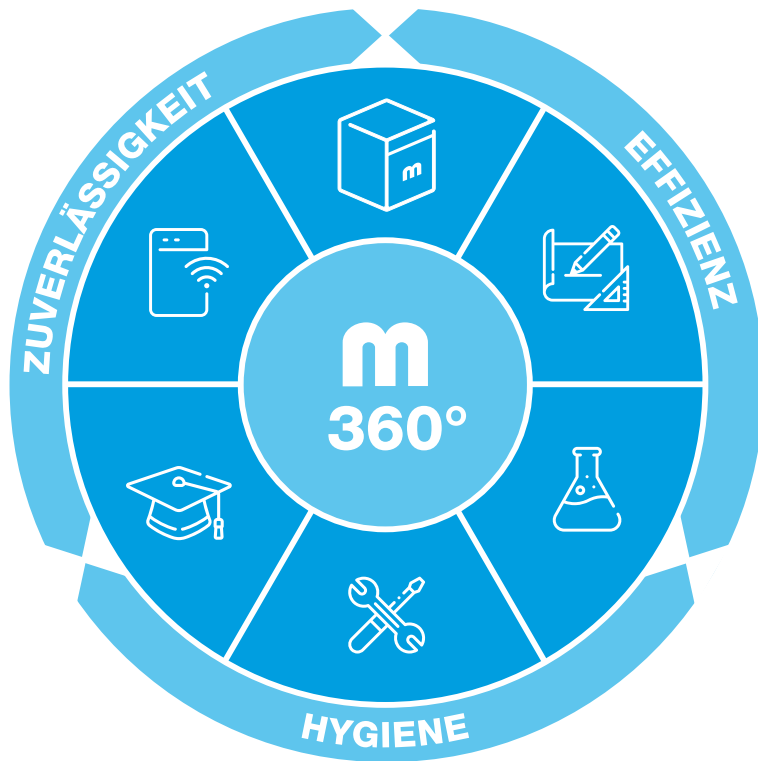

MEIKO 360°: GANZHEITLICH GEDACHT. KOMPETENT UMGESETZT.

Perfekte Sauberkeit ist kein Zufall. Sie entsteht, wenn alles zusammenspielt. MEIKO 360° verbindet die entscheidenden Faktoren zu einer ganzheitlichen Lösung: von der fundierten Planung über leistungsstarke Technik und optimal abgestimmte Chemie bis hin zu zuverlässigem Service, intelligenter Konnektivität und Wissensvermittlung durch die MEIKO Academy.

So entwickeln wir gemeinsam mit Ihnen aus vielen Teilen ein starkes Ganzes – hygienisch, effizient und zuverlässig.

MEIKO CHEMIE

Für ein ideales Reinigungsergebnis müssen Technik, Reiniger (Option) und Klarspüler aufeinander abgestimmt sein. Bei den von MEIKO freigegeben DOYEN-Produkten ist das der Fall.

Vorteile DOYEN-Chemie:

- Für den Einsatz in TOPIC-Geräten freigegeben
- Optimale und so gering wie möglich gehaltene Dosiermenge
- Getestete Materialverträglichkeit



MEIKO TOPIC – Komplettlösung aus einer Hand



MEIKO PLANUNG

Ob Einzelgerät oder Pflegekombination: Wir planen Ihren kompletten Pflegearbeitsraum gemeinsam mit Ihnen. So entstehen optimierte, hygiesichere Pflegearbeitsplätze, die Kundenwünsche und gesetzliche Bestimmungen gleichermaßen erfüllen.

Zu unseren Markenzeichen gehören:

- Saubere Lösungen nach Maß, ob bei Sanierungen, Modernisierungen oder Neuprojekten
- Nahtlose Anschlüsse
- Geschlossene Oberflächen, die einzelne Komponenten perfekt miteinander verbinden
- Ganz in Edelstahl



MEIKO ACADEMY

Wussten Sie, dass wir uns auch um die Ausbildung der Haustechniker kümmern? Die *MEIKO Academy* ist Ihr direkter Zugang zum Wissensfundus, den wir in vielen Jahrzehnten aufgebaut haben. In Online- und Präsenzs Schulungen bringen wir Sie auf den neusten Stand der Technik. Wissenswertes aus der Welt der Mikrobiologie, des Infektionsschutzes sowie rechtliche Aspekte runden unsere Schulungen ab.



Mehr zu unserem Schulungsangebot finden Sie unter:
www.meiko.com/de-de/unternehmen/meiko-academy



MEIKO SERVICE

Unser Service steht für: schnelle Reaktionszeiten, kurze Anfahrtswege, hohe Ersatzteilverfügbarkeit im Servicefahrzeug. Vorteile des *MEIKO Service*:

365 Tage im Jahr, 24/7 Service-Hotline
Autorisierte Servicefachkräfte (durch *MEIKO Academy*).



MEIKO TOPIC – Modellübersicht

Einzelgeräte

MEIKO TOPIC 10 – Wandmodell (mit oder ohne Ausguss)

Für die fußbodenfreie Wandmontage zur einfachen Bodenreinigung



MEIKO TOPIC 10

Abmessungen (mm): B 500, T 450 oder 588, H (Gerät) 1.630



MEIKO TOPIC 10 A

Abmessungen (mm): B 1.000, T 450 oder 588, H (Gerät) 1.630
Spritzblende (optional)

MEIKO TOPIC 20 – Standmodell (mit oder ohne Ausguss)
Für die Bodenmontage mit Gerätesockel zur schnellen Installation



MEIKO TOPIC 20
Abmessungen (mm): B 500, T 450 oder 588, H 1.730



MEIKO TOPIC 20 A
Abmessungen (mm): B 1.000, T 450 oder 588, H 1.730
Spritzblende (optional)

MEIKO TOPIC – Modellübersicht

Einzelgeräte

MEIKO TOPIC 40 – Tischmodell (mit oder ohne Handwaschbecken)

Für die Bodenmontage mit Gerätesockel zur Vergrößerung der Arbeits- und Abstellfläche

- Serienmäßig mit abschließbarem Aufbewahrungsschrank für Chemiebehälter
- Tischplatten-Aufkantung gegen Mehrpreis lieferbar



MEIKO TOPIC 40
Abmessungen (mm): B 900, T 600, H 900



MEIKO TOPIC 40 B
Abmessungen (mm): B 900, T 600, H 1.000
Handwaschbecken: B 340, T 370, H 150

Pflegekombinationen

MEIKO SAN-Anlagen sind mit Stand- oder Tischmodellen sowie in unterschiedlichen Ausführungen erhältlich – und passen sich so den vorherrschenden Raumverhältnissen und Anforderungen an. Für viel Funktion und leichtes Arbeiten im Pflegealltag.

SAN 14 B / MEIKO TOPIC

Stand- oder Tischmodell mit Ausguss, Handwaschbecken

Abmessungen (mm): B 1.400, T 600, H 1000
Ausguss: H 700
Ausgussbecken: Ø 362
Handwaschbecken: B 340, T 370, H 150



SAN 19B – Stand- oder Tischmodell mit Ausguss, Handwaschbecken und Schrank (500 mm)

Abmessungen (mm): B 1.900, T 600, H 900
Ausguss: H 700
Ausgussbecken: Ø 362
Handwaschbecken: B 340, T 370, H 150
Schrankraum: B 500



SAN 20BW – Stand- oder Tischmodell mit Ausguss, Handwaschbecken, Waschbecken und Schrank (600 mm)

Abmessungen (mm): B 2.000, T 600, H 1.000
Ausguss: H 700
Ausgussbecken: Ø 362
Handwaschbecken: B 340, T 370, H 150
Waschbecken: B 500, T 400, H 300
Schrankraum: B 600



SAN 24W – Stand- oder Tischmodell mit Ausguss, Waschbecken und Schrank (1.000 mm)

Abmessungen (mm): B 2.400, T 600, H 900
Ausguss: H 700
Ausgussbecken: Ø 362
Waschbecken: B 500, T 400, H 300
Schrankraum: B 1.000



SAN 29BW – Stand- oder Tischmodell mit Ausguss, Handwaschbecken, Waschbecken und Schrank (1.500 mm)

Abmessungen (mm): B 2.900, T 600, H 900
Ausguss: H 700
Ausgussbecken: Ø 362
Handwaschbecken: B 340, T 370, H 150
Waschbecken: B 500, T 400, H 300
Schrankraum: B 1.500



MEIKO TOPIC – Zubehör

Zusätzlich zur MEIKO Reinigungs- und Desinfektionstechnik bieten wir Ihnen ein umfangreiches Zubehör- und Einrichtungsprogramm. Damit ermöglichen wir ein sicheres und ergonomisches Arbeiten sowie das hygienische Lagern von Pflegeutensilien. Gerne erarbeiten wir auch für Sie individuelle Lösungsvorschläge!



Abtropf- und Lagerregale*

- Für desinfizierte Urinflaschen, Bettpfannen und Gefäße mit Abstellrost oder Abtropfwanne
- In den Breiten 500 bis 1.400 mm



Wandregal*

- Mit höhenverstellbaren Ablagen
- In allen Breiten (Tiefe 350 mm)



Geschlossene Wandschränke**

- Schränke mit Schlagtüren und jeweils 1 Zwischenboden
- In den Breiten 500/600/800/1.000/1.200/1.500 mm
- Optional: Lichtblende und Leuchtmittel



Offene Wandschränke

- Schränke für die offene Ablage mit jeweils 1 Zwischenboden
- In den Breiten 500/1.000/1.200 mm



Spülkombination*

- Unterschränke u.a. mit Schubladen für Pflegekombinationen
- In unterschiedlichen Breiten und Höhen planbar



Ausguss*

- Standardmodell optional mit eingebauter Ausgusspülung
- Unabhängig vom Steckbeckenspüler bedienbar

* Abbildungen enthalten Sonderausstattungen

** Optional: Lichtblende und Leuchtmittel

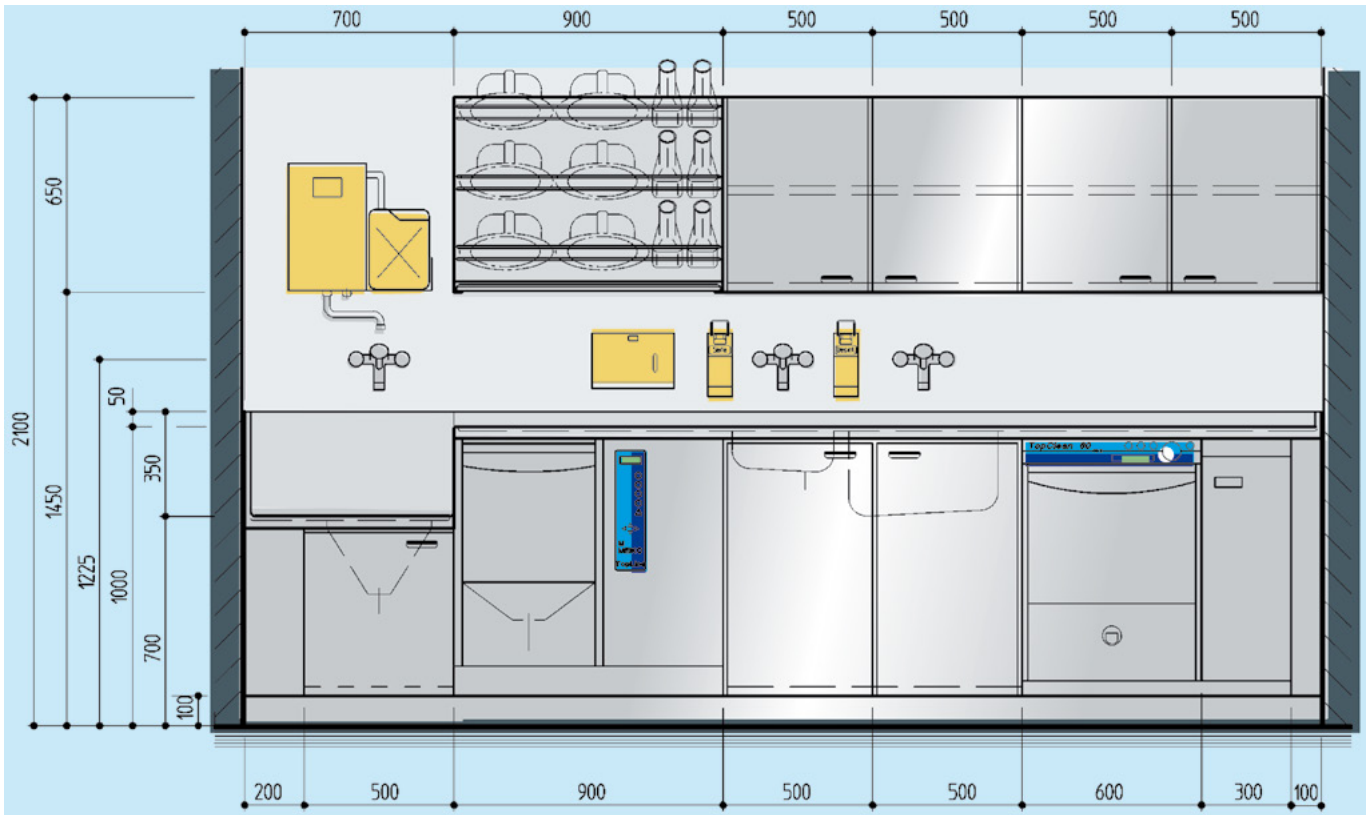

MEIKO TOPIC als Standgerät

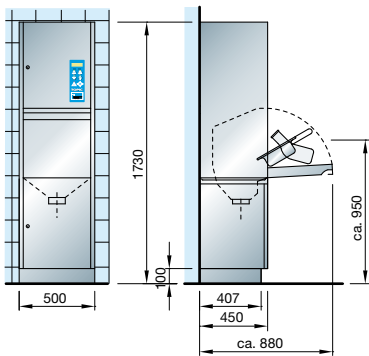

MEIKO TOPIC als Kleinpflegekombination

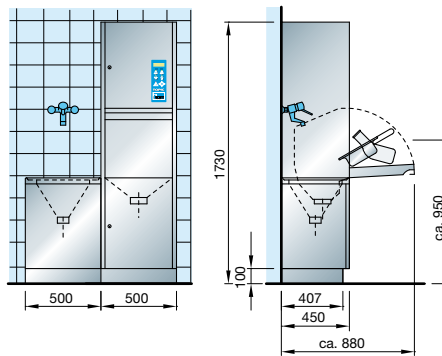

MEIKO TOPIC als Untertischgerät

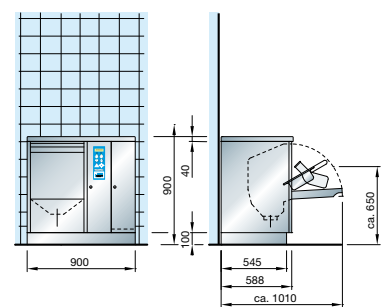

		TOPIC	
		400 V	230 V
Gesamtanschluss	kW	4,6	2,8
Zulaufwasseranschluss Kaltwasser		G ¾"	
Zulaufwasseranschluss Warmwasser 45-60 °C		G ¾"	
Fließdruck	bar	1-5	
Durchfluss	L/Min	18	
Ablauf		DN 100	
Geräuschpegel	dB(A)	48,2	



The clean solution

MEIKO Deutschland GmbH · Englerstr. 1 · 77652 Offenburg, Deutschland
Tel. +49 781 6397-6000 · info.de@meiko.de · www.meiko.com

MEIKO Clean Solutions Austria GmbH
Liesinger-Flur-Gasse 17, Objekt 3 · 1230 Wien, Österreich
Tel. +43 1 6992039 · office@meiko.at · www.meiko.com

MEIKO (Suisse) AG · Industriestrasse 9 · 8117 Fällanden, Schweiz
Tel. +41 44 8062626 · info@meiko-suisse.ch · www.meiko.com

Hersteller:
MEIKO Maschinenbau GmbH & Co. KG · Englerstr. 3 · 77652 Offenburg, Deutschland
Tel. +49 781 203-0 · info@meiko-global.com · www.meiko.com

