

MEIKO TopLine M2

Reinigungs- und Desinfektionsgeräte



MEIKO TopLine M2



FÜR REIBUNGSLOSES, MÜHELOSES UND KONTAKTLOSES ARBEITEN

Mit TopLine M2 bekommen Sie mehr als ein Reinigungs- und Desinfektionsgerät. Sie erhalten einen Helfer, der Ihnen assistiert und Sie im Arbeitsalltag unterstützt, wo er nur kann.

Damit Mensch und Maschine perfekt zusammenarbeiten.

DAS ERWARTET SIE:

Das smarte Assistenzsystem **BELADUNGSERKENNUNG** mit Automatiktür (beides Optionen) – spart Arbeit & Zeit

Ein **REINIGUNGSSYSTEM** mit effizienter Waschmechanik – für optimale Reinigungsleistung

Das intuitive **BEDIENKONZEPT** mit Glasbedienpanel und Signalkonzept – macht sicherer & effektiver

KONNEKTIVITÄT mit der App MEIKO Connect – vereinfacht die Dokumentation & Überprüfung

Mehr **SICHERHEIT** mit einem flexiblen A_0 -Wert bis 12.000 – zuverlässig auch bei steigenden Anforderungen

Die **KOMPLETTLÖSUNG** MEIKO 360° – mit Chemie, Service, Academy & Planung



MEIKO TopLine M2 – Technik

TopLine M2-Geräte sind den Herausforderungen des Pflegealltags gewachsen. Nehmen wir die Waschkammer beispielsweise: Ein zusätzlicher Wascharm an der Decke übernimmt die Außenreinigung der Pflegegeschirre, eine Innenbeleuchtung erleichtert das Einsetzen sowie die visuelle Prüfung bei der Entnahme – selbst in der Nachtschicht.

Und die stetig wachsenden Anforderungen an die Hygiene? Diese deckt TopLine M2 dank folgender Features ab.

Steam Stop

Vollständig dampfdichtes System, das den Dampf kontrolliert und sicher ableitet

Vorteile

- Verhindert Keimaustritt zuverlässig
- Trägt zur Arbeits- und Hygienesicherheit bei
- Reduziert Feuchtigkeitsschäden an Gerät und Raum

Thermo Control

Zwei sich gegenseitig kontrollierende Temperatursensoren, die genau dort messen, wo es zählt – am kältesten Punkt

Vorteile

- Überwacht die Einhaltung der A_0 -Werte
- Sorgt für eine zuverlässige Desinfektionsleistung
- Erfüllt die Anforderungen der EN ISO 15883-1 und -3

Chem Code

Farb- und Form-Codierung der Chemie-Anschlüsse für Klarspüler mit Enthärter und für Reiniger

Vorteile

- Verhindert Verwechslungen zuverlässig
- Sorgt für eindeutige Arbeitsabläufe
- Erleichtert die tägliche Bedienung

Chem Control

Sensorgesteuerte Funktions- und Mengenüberwachung der Dosierung von Klarspüler mit Enthärter und von Reiniger

Vorteile

- Optimiert den Einsatz von Klarspüler mit Enthärter und von Reiniger
- Sorgt für Prozesssicherheit gemäß EN ISO 15883-1 und -3
- Beugt Kalkablagerungen und Folgeschäden vor

System Disinfect+

Systemdesinfektion der Waschkammer sowie aller wasserführenden Leitungen, Düsen und des Wassertanks bei jedem Programmdurchlauf

Vorteile

- Erfüllt die aktuellen Normanforderungen gemäß EN ISO 15883-1
- Verhindert Rekontamination zuverlässig
- Unterstützt eine konstante Desinfektionsleistung dank gleichbleibender Dampfverteilung





Power Clean++

Reinigungssystem mit ausfahrbarer Hubrotationsdüse, optimal platzierten Waschdüsen, zusätzlichem Wascharm und besonders hohem Wasserdruck

Vorteile

- Intensiviert die Außen- und Innenreinigung selbst bei unterschiedlichsten Steckbeckenformen
- Entfernt Keime zuverlässig und schwemmt sie aktiv ab
- Höchste Reinigungsleistung unter den MEIKO Steckbeckenspülnern durch die Kombination aus optimierter Mechanik, Temperatur und Reiniger

Cool Touch

Rückkühlung mit gefilterter Luft – inklusive Trocknungseffekt

Vorteile

- Kühlt mit keimfreier Luft dank HEPA-Filter
- Sorgt dafür, dass das Pflegegeschirr sofort wieder einsatzbereit ist
- Reduziert das Risiko von Rekontamination im Vergleich zu wasserbasierter Kühlung

Signal Concept

Mehrfarbiges Signalkonzept an Türgriff und Bedienpanel zeigt den Betriebszustand jederzeit klar an – auf einen Blick

Vorteile

- Kommuniziert den Betriebszustand eindeutig (blau: betriebsbereit, grün: Programm läuft, rot: wichtige Meldung)
- Sorgt mit Fortschrittsbalken, Statusanzeigen und Klartexten für eine gute Orientierung
- Sicher und einfach in der Bedienung

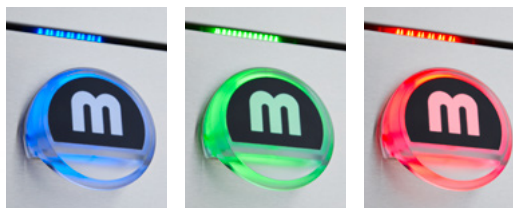

A₀ 12.000

Frei wählbarer Desinfektionsparameter – bis zu A₀ 12.000

Vorteile

- Flexibel anpassbar bei Infektionsausbrüchen und für Isolierstationen
- Sorgt für Sicherheit selbst bei steigende Hygieneanforderungen gemäß EN ISO 15883-1 und -3

Smart Connect

Konnektivität zum Datenabruf via Bluetooth oder mit optionalem LAN/WLAN-Modul bei Anschluss an das hausinterne Netzwerk

Vorteile

- Ermöglicht die Sicherung aller relevanten Gerätedaten
- Stellt diese jederzeit über die Software MEIKO BlueVision und die App MEIKO Connect zur Verfügung
- Liefert ein Chargenprotokoll (Betriebstagebuch) mit dokumentiertem Hygienestatus
- Bietet eine zentrale Übersicht über alle hausinternen MEIKO Geräte

Load Detect

OPTION

Automatische Programmauswahl anhand des eingesetzten Pflegegeschirrs und automatisierter Programmstart

Vorteile

- Spart Zeit und entlastet das Personal
- Reduziert Bedienfehler deutlich
- Ermöglicht kontaktloses Arbeiten in Kombination mit Automatiktür

MEIKO TopLine M2 – Geräteerweiterungen



AUTOMATIKTÜR MIT INFRAROT-HANDESENSOR UND /ODER FUSSPEDAL (optional):

- Minimiert die Gefahr des Keimaustrags
- Erleichtert die Handhabung in der Pflege



APP MEIKO CONNECT (optional):

- Alle Informationen im Blick (Verfahrensparameter, Fehler- und Infomeldungen etc.)
- Jetzt kostenlos herunterladen:

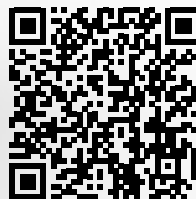





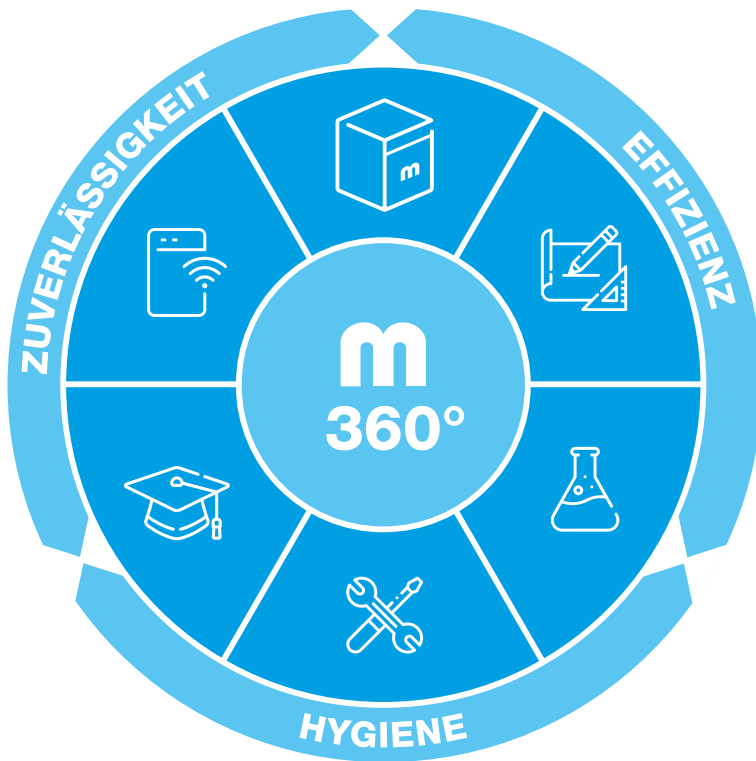

MEIKO 360°: GANZHEITLICH GEDACHT. KOMPETENT UMGESETZT.

Perfekte Sauberkeit ist kein Zufall. Sie entsteht, wenn alles zusammenspielt. MEIKO 360° verbindet die entscheidenden Faktoren zu einer ganzheitlichen Lösung: von der fundierten Planung über leistungsstarke Technik und optimal abgestimmte Chemie bis hin zu zuverlässigem Service, intelligenter Konnektivität und Wissensvermittlung durch die MEIKO Academy.

So entwickeln wir gemeinsam mit Ihnen aus vielen Teilen ein starkes Ganzes – hygienisch, effizient und zuverlässig.

MEIKO CHEMIE

Für ein ideales Reinigungsergebnis müssen Technik, Reiniger (Option) und Klarspüler aufeinander abgestimmt sein. Bei den von MEIKO freigegebenen DOYEN-Produkten ist das der Fall.

Vorteile DOYEN-Chemie:

- Für den Einsatz in den TopLine M2-Geräten freigegeben
- Optimale und so gering wie möglich gehaltene Dosiermenge
- Getestete Materialverträglichkeit



MEIKO TopLine M2 – Komplettlösung aus einer Hand



Zusätzlich zur MEIKO Reinigungs- und Desinfektionstechnik bieten wir ein umfangreiches Einrichtungsprogramm für sicheres und ergonomisches Arbeiten.

MEIKO PLANUNG

Ob Einzelgerät oder Pflegekombination: Wir planen Ihren kompletten Pflegearbeitsraum gemeinsam mit Ihnen. So entstehen optimierte, hygiesichere Pflegearbeitsplätze, die Kundenwünsche und gesetzliche Bestimmungen gleichermaßen erfüllen.

Zu unseren Markenzeichen gehören:

- Saubere Lösungen nach Maß, ob bei Sanierungen, Modernisierungen oder Neuprojekten
- Geschlossene Oberflächen, die einzelne Komponenten perfekt miteinander verbinden
- Ganz in Edelstahl



MEIKO ACADEMY

Wussten Sie, dass wir uns auch um die Ausbildung der Haustechniker kümmern? Die MEIKO Academy ist Ihr direkter Zugang zum Wissensfundus, den wir in vielen Jahrzehnten aufgebaut haben. In Online- und Präsenzs Schulungen bringen wir Sie auf den neusten Stand der Technik. Wissenswertes aus der Welt der Mikrobiologie, des Infektionsschutzes sowie rechtliche Aspekte runden unsere Schulungen ab.



Mehr zu unserem Schulungsangebot finden Sie unter:
www.meiko.com/de-de/unternehmen/meiko-academy



MEIKO SERVICE

Unser Service steht für: schnelle Reaktionszeiten, kurze Anfahrtswege, hohe Ersatzteilverfügbarkeit im Servicefahrzeug. Vorteile des *MEIKO Service*:

365 Tage im Jahr, 24/7 Service-Hotline
Autorisierte Servicefachkräfte (durch *MEIKO Academy*).



MEIKO TopLine M2 – Modellübersicht

MEIKO TopLine 10 M2

TopLine 10 M2 ist kompakt und überzeugt durch die Wandmontage und der daraus entstehenden Fußbodenfreiheit – für noch mehr Hygiene rund um das Gerät.

So kann hier problemlos gewischt werden, ohne dass Schmutzecken entstehen.



MEIKO *TopLine 10 M2* – Das Einzelgerät für die fußbodenfreie Wandmontage

Abmessungen (mm): B 500, T 450, H 1.630



MEIKO *TopLine 10A M2* – Das Einzelgerät mit Hygiene-Ausguss für die fußbodenfreie Wandmontage.

Abmessungen (mm): B 1.000, T 450, H (Gerät) 1.630

MEIKO TopLine 20 M2

Schnell montiert, schnell in Betrieb: *TopLine 20 M2* ist dank Bodenmontage mit Sockel in kürzester Zeit einsatzbereit. Abmessungen von 500 mm x 450 mm x 1730 mm (B/T/H) und eine günstige Arbeitshöhe machen das Arbeiten angenehmer und ergonomischer.



MEIKO *TopLine 20 M2* – Das Standgerät mit Sockel für die Bodenmontage.

Abmessungen (mm): B 500, T 450, H 1.730



MEIKO *TopLine 20A M2* – Das Standgerät mit Hygiene-Ausguss und Sockel für die Bodenmontage.

Abmessungen (mm): B 1.000, T 450, H (Gerät) 1.730

MEIKO TopLine M2 – Modellübersicht

MEIKO TopLine 30 M2

Mit einem anschlussfertigen Montageblock verschwindet *TopLine 30 M2* fast komplett in der Fliesenwand. Diese wandbündige Ausführung mit einem zusätzlichen Zentralanschluss

für alle handelsüblichen WC-Typen spart enorm viel Platz und ist für die Installation in der Nasszelle von Patienten- oder Isolierzimmern geeignet.



MEIKO *TopLine 30 M2* – Das Einzelgerät für den wandbündigen Einbau

Abmessungen (mm): B 650, T 450, H 2210



MEIKO *TopLine 30 WC M2* – Das Einzelgerät mit WC-Zentralanschluss für den wandbündigen Einbau.

Abmessungen (mm): B 650, T 450, H 2210

MEIKO TopLine 40 M2

Das Untertischmodell *TopLine 40 M2* ist eine hervorragende Ergänzung zu jeder bereits vorhandenen Einrichtung. Die kompakte Lösung, wenn im Pflegearbeitsraum zusätzliche Arbeitsfläche geschaffen werden muss.



MEIKO *TopLine 40 M2* – Das Untertischgerät für zusätzliche Arbeitsfläche

Abmessungen (mm): B 900, T 600, H 900



MEIKO *TopLine 40 M2* – Das Untertischgerät mit Handwaschbecken

Abmessungen (mm): B 900, T 600, H 1.000
Handwaschbecken: B 340, T 370, H 150

MEIKO TopLine M2 – Modellübersicht

MEIKO TopLine M2 als Pflegekombination

MEIKO Reinigungs- und Desinfektionsgeräte alleine machen noch keinen funktionellen Pflegearbeitsraum aus. Es braucht auch ausreichend Arbeitsflächen, Stauraum, Ausgüsse und Waschbecken, damit Prozesse optimal ablaufen können. Unsere Untertisch-Pflegekombinationen sind in unterschiedlichen Ausführungen erhältlich – und passen sich so den vor-

herrschenden Raumverhältnissen und Anforderungen an. Was darf es sein: mit Ausguss oder ohne? Noch ein Handwaschbecken oder Waschbecken? Zusätzliche Arbeitsfläche mit Unterschränken?

SAN 14 / MEIKO TopLine 40 M2 mit Hygiene-Ausguss

Abmessungen (mm): B 1.400, T 600, H 900
Ausguss: H 700
Ausgussbecken: Ø 362



SAN 14 B / MEIKO TopLine 40 M2 mit Hygiene-Ausguss und Handwaschbecken

Abmessungen (mm): B 1.400, T 600, H 1.000
Ausguss: H 700
Ausgussbecken: Ø 362
Handwaschbecken: B 340, T 370, H 150



SAN 19B / MEIKO TopLine 40 M2

mit Hygiene-Ausguss, Handwaschbecken und Unterschränk 500 mm

Abmessungen (mm): B 1.900, T 600, H 900

Ausguss: H 700

Ausgussbecken: Ø 362

Handwaschbecken: B 340, T 370, H 150

Schrankraum: B 500



SAN 20W / MEIKO TopLine 40 M2

mit Hygiene-Ausguss, Waschbecken und Unterschränk 600 mm

Abmessungen (mm): B 2.000, T 600, H 900

Ausguss: H 700

Ausgussbecken: Ø 362

Waschbecken: B 500, T 400, H 300

Schrankraum: B 500



SAN 20BW / MEIKO TopLine 40 M2

mit Hygiene-Ausguss, Handwaschbecken, Waschbecken und Unterschränk 600 mm

Abmessungen (mm): B 2.000, T 600, H 1.000

Ausguss: H 700

Ausgussbecken: Ø 362

Handwaschbecken: B 340, T 370, H 150

Waschbecken: B 500, T 400, H 300

Schrankraum: B 600



SAN 24 W / MEIKO TopLine 40 M2

mit Hygiene-Ausguss, Waschbecken und Unterschränk 1.000 mm

Abmessungen (mm): B 2.400, T 600, H 900

Ausguss: H 700

Ausgussbecken: Ø 362

Waschbecken: B 500, T 400, H 300

Schrankraum: B 1.000



SAN 29BW / MEIKO TopLine 40 M2

mit Hygiene-Ausguss, Handwaschbecken, Waschbecken und Unterschränk 1.500 mm

Abmessungen (mm): B 2.900, T 600, H 1.000

Ausguss: H 700

Ausgussbecken: Ø 362

Handwaschbecken: B 340, T 370, H 150

Waschbecken: B 500, T 400, H 300

Schrankraum: B 1.500



MEIKO TopLine M2 – Zubehör

Zusätzlich zur MEIKO Reinigungs- und Desinfektionstechnik bieten wir Ihnen ein umfangreiches Zubehör- und Einrichtungsprogramm. Damit ermöglichen wir ein sicheres und ergonomisches Arbeiten sowie das hygienische Lagern von Pflegeutensilien. Gerne erarbeiten wir auch für Sie individuelle Lösungsvorschläge!



Abtropf- und Lagerregale*

- Für desinfizierte Urinflaschen, Bettpfannen und Gefäße mit Abstellrost oder Abtropfwanne
- In den Breiten 500 bis 1.400 mm



Wandregal*

- Mit höhenverstellbaren Ablagen
- In allen Breiten (Tiefe 350 mm)



Geschlossene Wandschränke**

- Schränke mit Schlagtüren und jeweils 1 Zwischenboden
- In den Breiten 500/600/800/1.000/1.200/1.500 mm
- Optional: Lichtblende und Leuchtmittel



Offene Wandschränke

- Schränke für die offene Ablage mit jeweils 1 Zwischenboden
- In den Breiten 500/1.000/1.200 mm



Spülkombination*

- Unterschränke u.a. mit Schubladen für Pflegekombinationen
- In unterschiedlichen Breiten und Höhen planbar



Ausguss*

- Standardmodell optional mit eingebauter Ausgusspülung
- Unabhängig vom Steckbeckenspüler bedienbar

* Abbildungen enthalten Sonderausstattungen

** Optional: Lichtblende und Leuchtmittel

MEIKO TopLine M2 – Technische Daten

MEIKO TopLine M2 als Standgerät

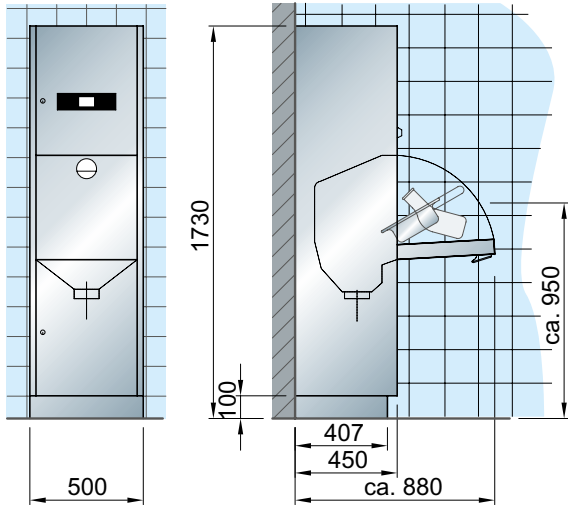

		TopLine M2	
		400 V	230 V
Gesamtanschluss	kW	4,6	2,8
Zulaufwasseranschluss Kaltwasser		G 3/4"	
Zulaufwasseranschluss Warmwasser 45-60 °C		G 3/4"	
Fließdruck	bar	1-5	
Durchfluss	L/Min	18	
Ablauf		DN 100	
Geräuschpegel	dB(A)	48,2	

MEIKO TopLine M2 als Untertischgerät

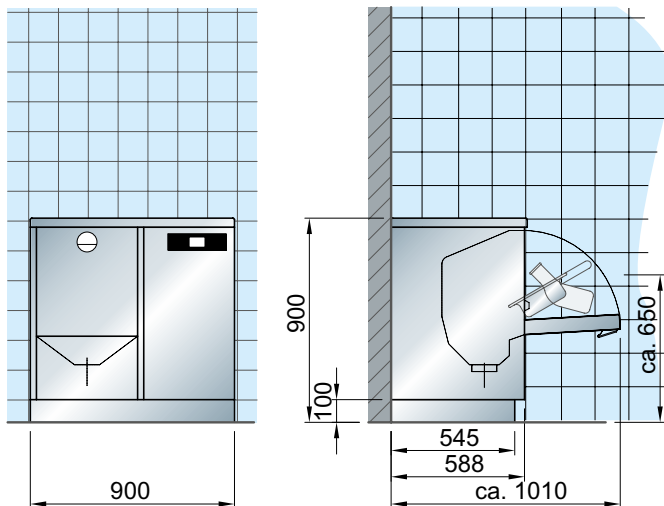

MEIKO TopLine M2 als Kleinpfllegekombination

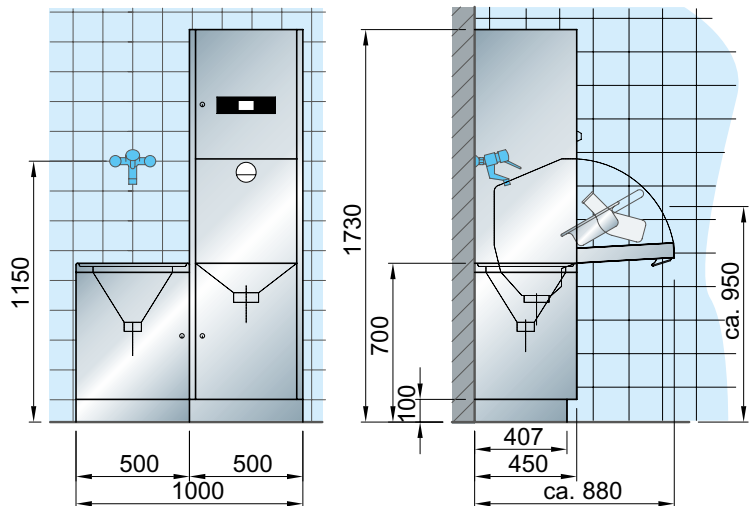



The clean solution

MEIKO Deutschland GmbH · Englerstr. 1 · 77652 Offenburg, Deutschland
Tel. +49 781 6397-6000 · info.de@meiko.de · www.meiko.com

MEIKO Clean Solutions Austria GmbH
Liesinger-Flur-Gasse 17, Objekt 3 · 1230 Wien, Österreich
Tel. +43 1 6992039 · office@meiko.at · www.meiko.com

MEIKO (Suisse) AG · Industriestrasse 9 · 8117 Fällanden, Schweiz
Tel. +41 44 8062626 · info@meiko-suisse.ch · www.meiko.com

Hersteller:
MEIKO Maschinenbau GmbH & Co. KG · Englerstr. 3 · 77652 Offenburg, Deutschland
Tel. +49 781 203-0 · info@meiko-global.com · www.meiko.com

