

# RF

Kruhový pásový dopravník pro transportní  
myčka

## Originální návod k obsluze

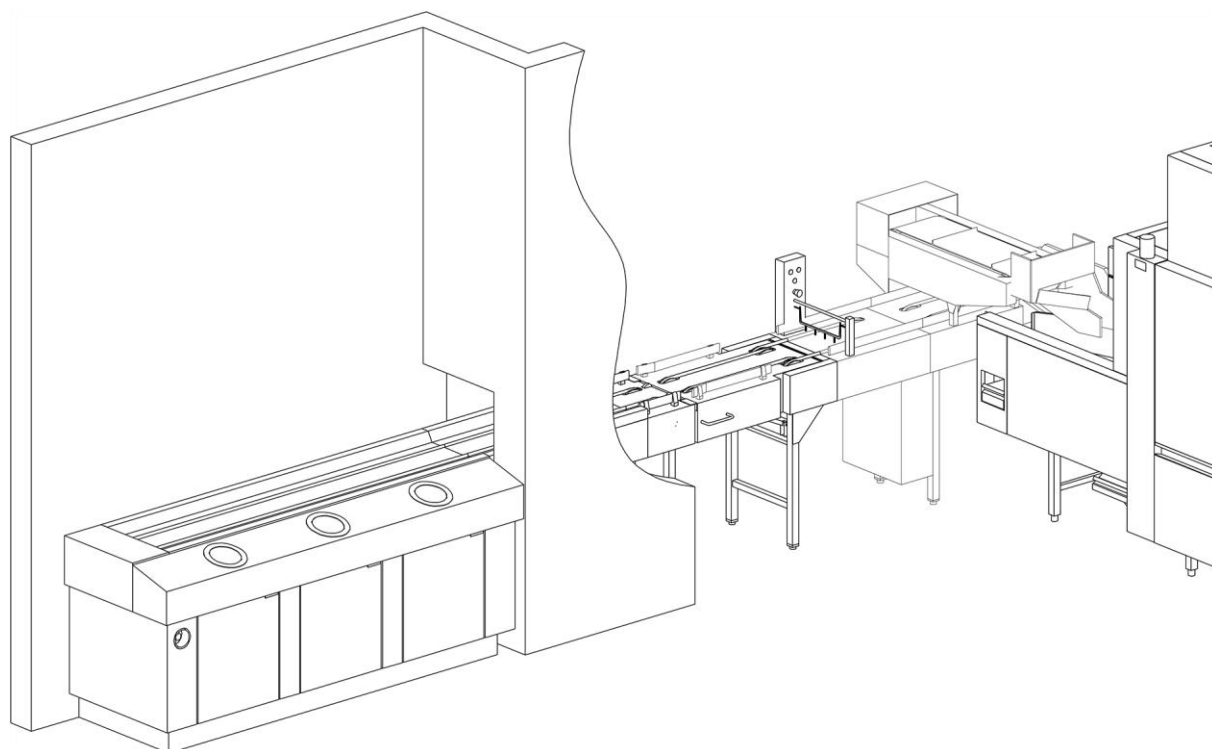

**Před použitím si pozorně přečtěte kapitoly Obsluha,  
Popis produktu a Bezpečnost!**

# Obsah

<b>1</b>	<b>INFORMACE K NÁVODU K OBSLUZE</b>	<b>4</b>
1.1	Identifikace produktů	4
1.2	Obsah dodávky	4
1.3	Související dokumenty	4
1.4	Konvence zobrazení	4
1.4.1	<i>Výstražná upozornění</i>	4
1.4.2	<i>Pokyny k používání</i>	4
1.4.3	<i>Vyznačovací prvky</i>	5
1.4.4	<i>Symboły</i>	5
1.4.5	<i>Ilustrace</i>	5
<b>2</b>	<b>PROHLÁŠENÍ O SHODĚ</b>	<b>5</b>
<b>3</b>	<b>BEZPEČNOST</b>	<b>6</b>
3.1	Použití ke stanovenému účelu	6
3.2	Předvídatelné chybné použití	6
3.3	Bezpečnostní pokyny	6
3.4	Bezpečnostní zařízení	8
3.4.1	<i>Nouzové vypnutí</i>	8
3.4.2	<i>Nouzové zastavení</i>	8
3.4.3	<i>Protipožární uzávěr (volitelně)</i>	9
3.5	Bezpečnostní štítky a značky	10
3.6	Chování v případě nebezpečí	10
3.7	Požadavky na personál	10
<b>4</b>	<b>POPIS PRODUKTU</b>	<b>11</b>
4.1	Popis funkce	11
4.2	Přehledové zobrazení	12
4.2.1	<i>Odložení podnosu</i>	12
4.2.2	<i>Odklízecí oblast</i>	13
4.3	Kontrolní prvky	14
4.4	Volitelné možnosti	14
4.4.1	<i>Sklápěcí pásový stůl</i>	14
4.4.2	<i>Omezení výšky</i>	15
4.4.3	<i>Magnet na dopravník příborů</i>	15
4.4.4	<i>Slučování podnosů</i>	15
4.4.5	<i>Vstup podnosů</i>	16
4.4.6	<i>Provozní režim zácpa</i>	16
4.4.7	<i>Nouzový provozní režim</i>	16
4.4.8	<i>Klíčový spínač pro obcházení nouzového provozu</i>	16
4.4.9	<i>Alternativní rychlost přepravníku</i>	17
4.4.10	<i>Kontrolka</i>	17
4.4.11	<i>Tlačítko zastavení přepravy</i>	17
4.4.12	<i>Zpětné vypnutí</i>	17
4.4.13	<i>Rozpoznávání podnosů</i>	18
4.4.14	<i>Detekce polohy podnosu</i>	18
4.4.15	<i>Viditelnost a zvukově pohlcující tunel</i>	18
4.5	Vyrovnaní ochranného potenciálu	18

4.6	Pracoviště	19
<b>5</b>	<b>TECHNICKÉ ÚDAJE</b>	<b>20</b>
5.1	Technické limity	20
5.2	Okolní podmínky	20
5.3	Požadavky na místo instalace	20
5.4	Požadavky na elektrické připojení	20
<b>6</b>	<b>PŘEPRAVA</b>	<b>21</b>
6.1	Likvidace obalového materiálu	21
<b>7</b>	<b>MONTÁŽ A UVEDENÍ DO PROVOZU</b>	<b>22</b>
7.1	Montáž těles pásu	22
7.2	Vyrovnání noh stroje	23
<b>8</b>	<b>PROVOZ/OBSLUHA</b>	<b>23</b>
8.1	Zapnutí zařízení	23
8.2	Resetování nouzového zastavení	23
8.3	Aktivace režimu zácpa	23
8.4	Zvolit přepravní rychlost	24
8.5	Obsluha sklopného pásového stolu	24
8.6	Přepnout rozpoznávání podnosů	24
8.7	Přemostění nouzového provozu	25
8.8	Vypnutí zařízení	25
8.9	Pomoc při řešení poruch	26
<b>9</b>	<b>ČIŠTĚNÍ</b>	<b>27</b>
9.1	Vyčistit prostor odložení podnosu a vyklizení nádobí	27
9.2	Vyčistěte zpětný chod v tělese pásu	28
9.3	Čištění magnetu dopravníku příborů	29
<b>10</b>	<b>ÚDRŽBA</b>	<b>30</b>
10.1	Plán údržby	30
10.1.1	<i>Použité zkratky</i>	30
10.1.2	<i>Intervaly údržby</i>	30
10.1.3	<i>Údržba při vypnutém dopravníkovém systému</i>	30
10.1.4	<i>Údržba při zapnutém dopravníkovém systému</i>	31
<b>11</b>	<b>DEMONTÁŽ A LIKVIDACE</b>	<b>31</b>
11.1	Demontáž a likvidace vysloužilého zařízení	31
<b>12</b>	<b>INDEX</b>	<b>32</b>

# 1 Informace k návodu k obsluze

Před prvním uvedením do provozu je nutné přečíst si návod k obsluze a další příslušné dokumenty, uschovat je pro pozdější použití a vždy je mít k dispozici pro obsluhu. Nedodržení návodu k obsluze může vést ke zranění osob a poškození majetku.

Tento návod k obsluze je možno stáhnout na následující adrese: [www.meiko.com](http://www.meiko.com) nebo <https://partnernet.meiko-global.com>.

## 1.1 Identifikace produktů

Tento návod k obsluze je platný pro následující typy přístrojů:

**Kruhový pásový dopravník RF**

## 1.2 Obsah dodávky

Součástí dodávky je:

- Kruhový pásový dopravník, na objednávku
- Dokumentace, podrobnosti viz Související dokumenty

## 1.3 Související dokumenty

Navíc k tomuto návodu k obsluze existují i další dokumenty, které jsou k dispozici v závislosti na autorizaci:

Pro obsluhu/provozovatele (součástí dodávky)	
ES/EU prohlášení o shodě	Seznam náhradních dílů
Schéma el. zapojení	Montážní schéma (předem)
Dokumentace k dalším složkám specifickým pro zakázku	

## 1.4 Konvence zobrazení

### 1.4.1 Výstražná upozornění

**⚠ NEBEZPEČÍ** – označuje bezprostředně hrozící nebezpečí, které při nedodržení vede k velmi těžkým zraněním nebo smrti.

**⚠ VAROVÁNÍ** – označuje možné nebezpečí, které může při nedodržení vést k velmi vážným zraněním nebo k usmrcení.

**⚠ POZOR** – označuje možné nebezpečí, které může při nedodržení vést k lehkým až středně těžkým zraněním nebo k věcné škodě.

### 1.4.2 Pokyny k používání



**Upozornění** - označuje užitečné a důležité informace o produktu nebo jeho používání.

### 1.4.3 Vyznačovací prvky

Popis prvků označování použitých v tomto dokumentu:

✂ Požadovaný nástroj pro následující pokyny.

▶ Předpoklad, který musí být splněn pro následné pokyny.

1. Postupné kroky.

↳ Průběžný výsledek pro jednotlivé akční kroky.





✓ Konečný výsledek instrukce.

• Tečka označuje výčet.

[ ] Výrazy v hranatých závorkách označují tlačítka.

(1) Čísla pozic v textu, která se vztahují k číslům pozic na obrázcích, jsou znázorněna v závorkách.

### 1.4.4 Symboly

	Přečtěte si dokument		Přípojka vyrovnání potenciálů
	Pozor		Výrobce

### 1.4.5 Ilustrace

Obrázky obsažené v tomto dokumentu nemusí být věrné originálu nebo měřítku. Vyobrazení se může lišit od originálu, např. v důsledku úprav výrobku, aniž by to snižovalo faktickou stránku nebo srozumitelnost.

## 2 Prohlášení o shodě

V tomto odstavci je uveden obsah prohlášení o shodě ES/EU vydaného k výrobku. K výrobku je přiloženo podepsané prohlášení o shodě ES/EU se sériovým číslem.

**Tímto prohlašujeme na svou výhradní odpovědnost, že výrobek vyhovuje základním požadavkům této směrnice ES:**

- 2006/42/ES Směrnice o strojních zařízeních, OJEU L157/24

**Dále prohlašujeme, že výrobek vyhovuje požadavkům následujících směrnic EU:**

- 2014/30/EU Směrnice o elektromagnetické kompatibilitě, OJEU L96/79, 29.03.2014
- 2011/65/EU Směrnice omezující použití určitých nebezpečných látek v elektrických a elektronických zařízeních, OJEU L174/88, 01.07.2011
- Cíle ochrany směrnice o nízkém napětí 2014/35/EU (OJEU L96/357, 29.03.2014) byly dodrženy v souladu s přílohou I, č. 1.5.1 směrnice o strojních zařízeních.

## 3 Bezpečnost

### 3.1 Použití ke stanovenému účelu

Kruhový pásový dopravník je určen výhradně pro přepravu vhodných podnosů s nádobím v komerčním sektoru.

Kruhový pásový dopravník smí být provozován pouze v bezvadném stavu.

Kruhový pásový dopravník smí obsluhovat pouze vyškolený personál.

System kruhového pásového dopravníku není povolen pro provoz v prostředí s nebezpečím výbuchu. Úpravy nebo přestavby systému kruhového pásového dopravníku a řídicího systému nejsou povoleny.

### 3.2 Předvídatelné chybné použití

Kruhový pásový dopravník se nesmí používat k přepravě:

- Živí tvorové
- Kuchyňské náčiní s elektrickými komponenty
- Textilie, chňapky nebo ocelové houby
- Náčiní, které nepřijde do kontaktu s potravinami (např. popelníky, svícny atd.)
- horké předměty

Maximální přípustné zatížení dopravního pásu nesmí být překročeno.

### 3.3 Bezpečnostní pokyny

Zařízení je vyrobeno v souladu s aktuálním stavem techniky a uznávanými bezpečnostně-technickými předpisy a normami. I přesto však může při jeho používání hrozit v důsledku jeho funkce nebezpečí úrazu či usmrcení uživatele nebo třetích osob. Proto si před zahájením používání zařízení přečtěte následující bezpečnostní pokyny a dodržujte je.

#### **Silný permanentní magnet v magnetickém dopravníku příborů (volitelná výbava)**

V magnetu dopravníku příborů jsou instalovány silné permanentní magnety. Ty mohou ovlivnit funkci kardiostimulátorů a implantovaných defibrilátorů. Magnetický impuls by mohl přepnout kardiostimulátor do jiného režimu. Defibrilátor již nemusí fungovat.

- Respektujte bezpečnostní štítky.
- Pokud máte kardiostimulátor nebo implantovaný defibrilátor, dodržujte minimální vzdálenost 0,6 m.
- Popř. varujte uživatele takovýchto aktivních implantátů.

#### **Úraz elektrickým proudem při dotyku s díly pod napětím!**

Při otevření částí skříně se uvolní přístup k dílům pod napětím. Dotyk s díly pod napětím může vést k vážnému úrazu elektrickým proudem a zranění nebo usmrcení osob.

- Práce na elektrickém systému nechte provádět pouze servisními technikami autorizovanými firmou MEIKO nebo kvalifikovanými pracovníky z odborného servisu.
- Před otevřením částí skříně vždy vypněte hlavní vypínač a zajistěte jej proti opětovnému zapnutí.
- Poškozenou izolaci či poškozené součásti elektrického systému nechte ihned opravit.
- Poškozený přívodní síťový kabel nechte ihned vyměnit.

### **Noste osobní ochranné vybavení!**

Chybějící nebo nevhodné osobní ochranné prostředky zvyšují riziko poškození zdraví a zranění osob.

- určete a zajistěte osobní ochranné prostředky pro danou aplikaci.
- používejte pouze osobní ochranné prostředky, které jsou v řádném stavu a poskytují účinnou ochranu.
- přizpůsobte osobní ochranné prostředky dané osobě, např. velikost.
- osobní ochranné prostředky zahrnují například
  - Pracovní rukavice
  - Bezpečnostní obuv
  - Ochranné brýle
  - Ochranné oděvy

### **Používejte vhodné oblečení!**

Volně nošený oděv zvyšuje riziko zachycení nebo navinutí na rotující části a riziko zaháknutí o vyčnívající části. Tím může dojít k vážnému zranění osob.

- Noste přiléhavé oblečení.
- Nikdy nenoste žádné prstýnky, řetízky a jiné šperky.
- Na dlouhé vlasy si nasadte síťku na vlasy.
- Noste pevnou obuv nebo ochrannou obuv.

### **Udržujte bezpečnostní štítky a značky čitelné!**

Bezpečnostní značení a značky na stroji upozorňují na nebezpečí v nebezpečných místech a jsou důležitou součástí bezpečnostního vybavení stroje. Nedostatek bezpečnostních značek a značení zvyšuje riziko vážných a smrtelných zranění osob.

- vyčistěte znečištěné bezpečnostní štítky a značky.
- poškozené a nerozpoznatelné bezpečnostní štítky a značky musí být okamžitě vyměněny.

### **Udržujte ochranná zařízení funkční!**

Chybějící nebo poškozená ochranná zařízení mohou způsobit vážná zranění nebo smrt.

- poškozená ochranná zařízení okamžitě vyměňte.
- pokud jsou ochranná zařízení poškozena, zastavte stroj.
- nikdy nemanipulujte s ochrannými zařízeními, neobcházejte je ani nepřepisujte.
- před uvedením do provozu sestavte demontovaná ochranná zařízení a další díly a uveďte je do ochranné polohy.

## 3.4 Bezpečnostní zařízení

### 3.4.1 Nouzové vypnutí

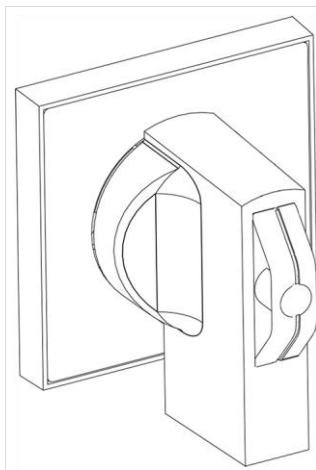

Zařízení pro odpojení od elektrické sítě (hlavní vypínač) systému kruhového pásového dopravníku je navrženo jako nouzové vypnutí. Nouzové vypnutí přeruší napájení dopravníkového systému. Lze je zajistit proti opětovnému zapnutí. Nouzové vypnutí je umístěno na rozváděči. Musí být vždy snadno přístupné a bez překážek.

### 3.4.2 Nouzové zastavení

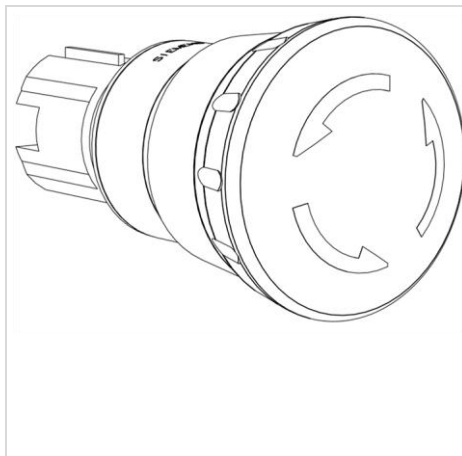

Nouzové zastavení. Spuštění nouzového zastavení zastaví dopravní systém. Pokud je dopravní systém rozdělen na sekce, působí nouzové zastavení nejprve na postiženou sekci. Horní úseky se v případě potřeby vypnou zpětným vypnutím. Po odstranění příčiny poruchy odemkněte tlačítko nouzového zastavení a stiskněte tlačítko **[On]**.

Tlačítka nouzového zastavení musí být vždy snadno přístupná a bez překážek. Tlačítka nouzového zastavení se nesmí používat k vypnutí dopravníkového systému!

### 3.4.3 Protipožární uzávěr (volitelně)

Pokud dopravní systém prochází několika stavebně ohraničenými požárními úseky, zabraňují protipožární uzávěry v případě požáru šíření požáru přes příslušný požární úsek.

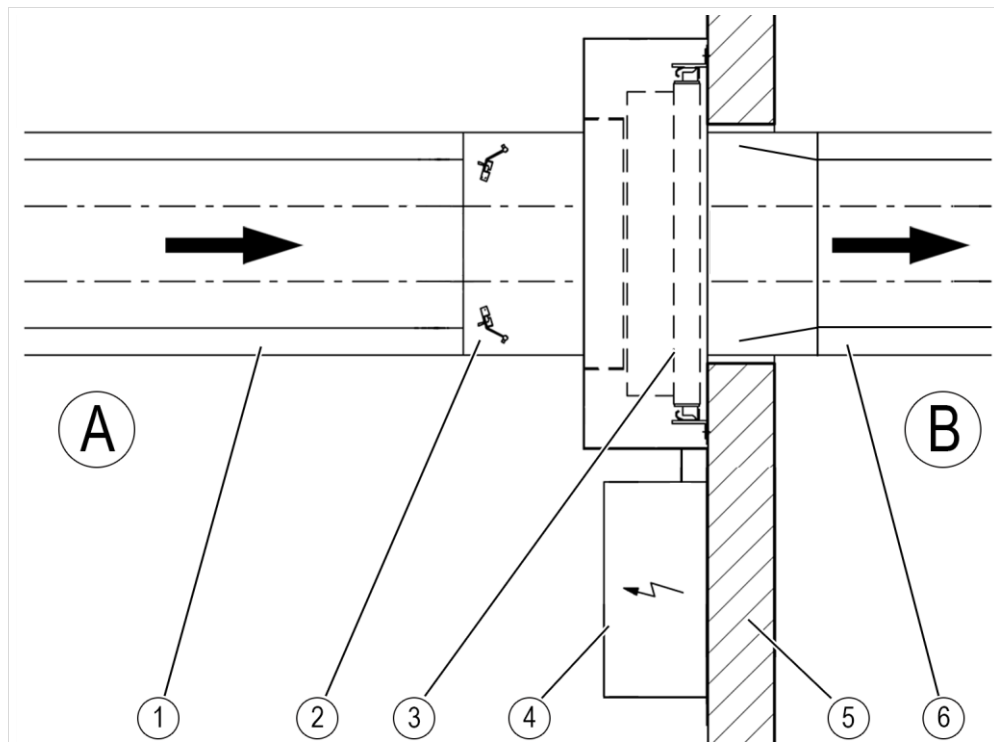

Protipožární uzávěr se skládá z uzávěru dopravníkového systému (FAA) pro prostorové oddělení (3) dvou požárních úseků (A a B) a ze systému zadržení otevíření (FSA) pro ovládání nezávislé na síti (4). Systém hold-open zajišťuje spolehlivou funkci bezpečnostního zařízení v případě požáru.

Aby v případě požáru žádný podnos nepřekážel na konci dopravníkového systému (3), dopravní pás se uvolní posunutím. To lze provést dvěma způsoby:

- Mechanické zádržné zařízení (2) zachytí v případě požáru podnosy před koncem dopravníkového systému (3), zatímco dopravní pás (1) pokračuje ve volném pohybu.
- Procesně-technické zařízení pro uvolnění dopravníku zastavuje pásový dopravník (1) s podnosy před koncem dopravníkového systému (3). Následující část dopravníku (6) pokračuje v jízdě po stanovenou dobu, dokud se pásová část pod koncem dopravníkového systému neuvolní.

Přesné provedení a umístění protipožárního uzávěru naleznete v instalačním plánu.



#### UPOZORNĚNÍ

Funkce protipožárních uzávěrů se musí pravidelně kontrolovat. Kromě toho musí být po každém procesu zavírání provedena vizuální kontrola, např. odstranění nádob z prostoru zavírání.

### 3.5 Bezpečnostní štítky a značky

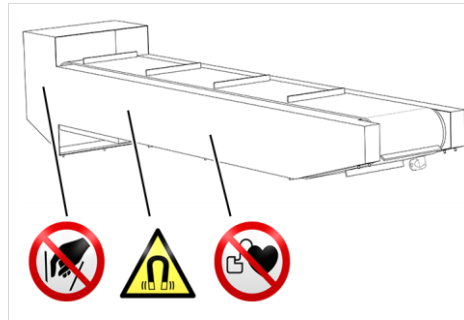

Bezpečnostní značky na magnetu dopravníku příborů, k dispozici na obou stranách:

- Je zakázáno sahat rukama
- Varování před magnetickým polem
- Zákaz přístupu osobám s kardiostimulátorem

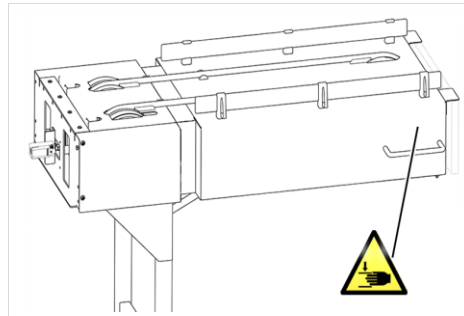

Bezpečnostní značka na sklápěcím pásovém stole je k dispozici na obou stranách:

- Varování před poraněním rukou

### 3.6 Chování v případě nebezpečí



- V nebezpečných situacích stiskněte nouzové zastavení nebo přerušte zdroj napětí síťovým elektrickým jističem v budově.

### 3.7 Požadavky na personál

Uvedení do provozu, zaškolení, opravy, údržby, montáž a instalaci výrobků MEIKO, resp. na nich, smí provádět/těmito úkony pověřovat pouze autorizovaní servisní partneři.

Za provozu je nutné zajisti, aby:

- Na stroji pracoval pouze dostatečně kvalifikovaný a zaškolený personál.
- Je nutné jasně stanovit kompetence personálu pro obsluhu, údržbu a opravy.
- Školený personál smí na přístroji pracovat jen pod dohledem zkušené osoby.

**Kvalifikovaní pracovníci** ve smyslu tohoto dokumentu jsou osoby, které:

- jsou starší 14 let.
- Jsou na základě svého vzdělání, zkušeností a zaškolení schopné, provádět potřebné činnosti.
- Jsou osobou odpovědnou za bezpečnost zařízení pověřeny provádět potřebné činnosti.
- Si přečetly příslušné bezpečnostní pokyny uvedené v návodu k obsluze, porozuměly jim a dodržují je.

Potřebné druhy kvalifikace pro vykonávání určitých prací na přístroji jsou stanoveny firmou MEIKO:

Osoby	Osoby	Osoby	Osoby
Činnost	Zaškolený personál obsluhy	Firemní řemeslník autorizovaný společností MEIKO	Servisní technik autorizovaný společností MEIKO
Instalace/montáž			✓
Uvedení do provozu			✓
Provoz, obsluha	✓	✓	✓
Čištění	✓	✓	✓
Prověření bezpečnostních zařízení		✓	✓
Vyhledávání poruch	✓	✓	✓
Odstraňování mechanických poruch	✓	✓	✓
Odstraňování elektrických poruch		✓*	✓
Údržba		✓	✓
Opravy		✓	✓

\* se vzděláním jako kvalifikovaný elektrikář



#### UPOZORNĚNÍ

Zaškolení musí být písemně potvrzeno.

## 4 Popis produktu

### 4.1 Popis funkce

Kruhový pásový dopravník přepravuje podnosy na dopravním úseku od předání podnosu až do prostoru vyklizení. Celý úsek dopravníku je rozdělen na pásové sekce. Každá část řemene má poháněný kruhový řemen.

Při práci s podnosy se podnosy s nádobím ukládají na kulaté pásy. Podnosy se dopraví do prostoru pro odklizení, kde personál odstraní špinavé nádoby a vloží je do myčky. Na konci dopravníkové linky personál odebere prázdné podnosy, případně je odnese do zásobníkové jednotky nebo do myčky nádobí.

## 4.2 Přehledové zobrazení

Kruhový pásový dopravník. (Příkladná ilustrace)

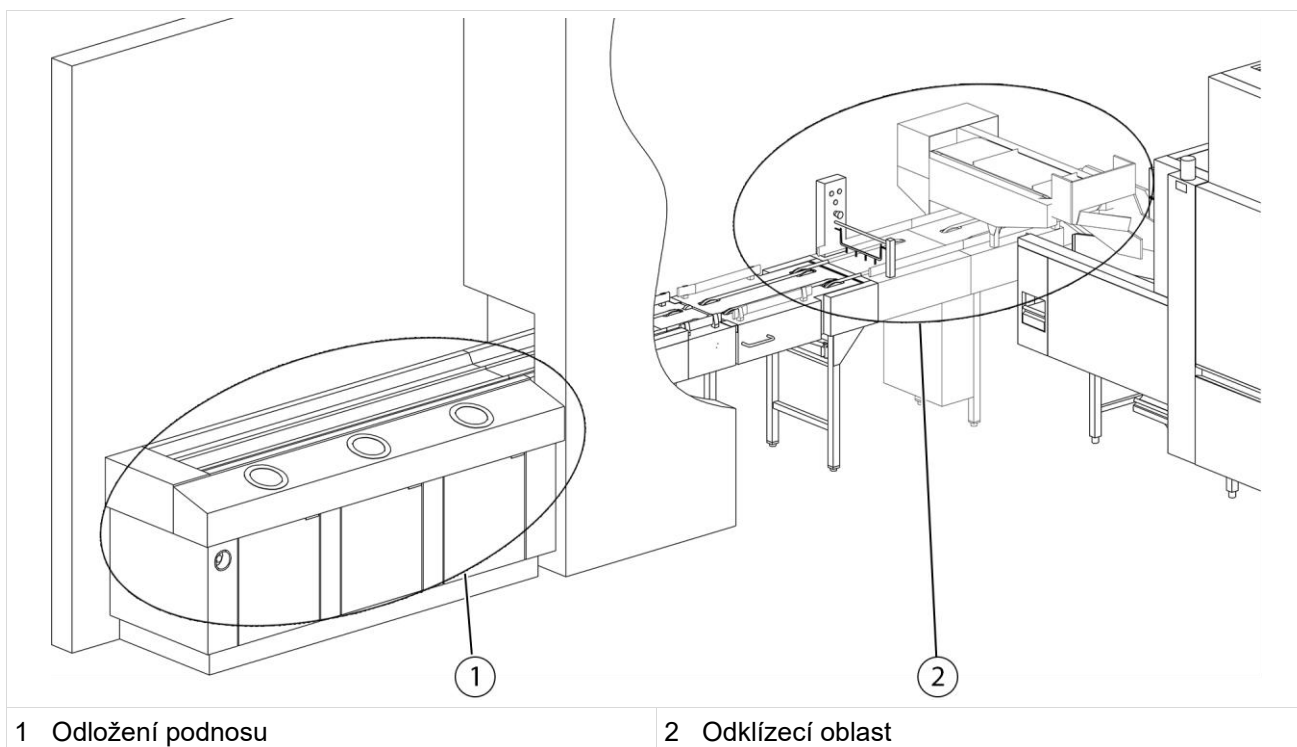

### 4.2.1 Odložení podnosu

Odložení podnosů je umístěno na začátku systému kruhového pásového dopravníku a obvykle na veřejně přístupném místě. V závislosti na konfiguraci dopravníkového systému může být odkládání podnosů umístěno také v jídelně. (Příkladná ilustrace)

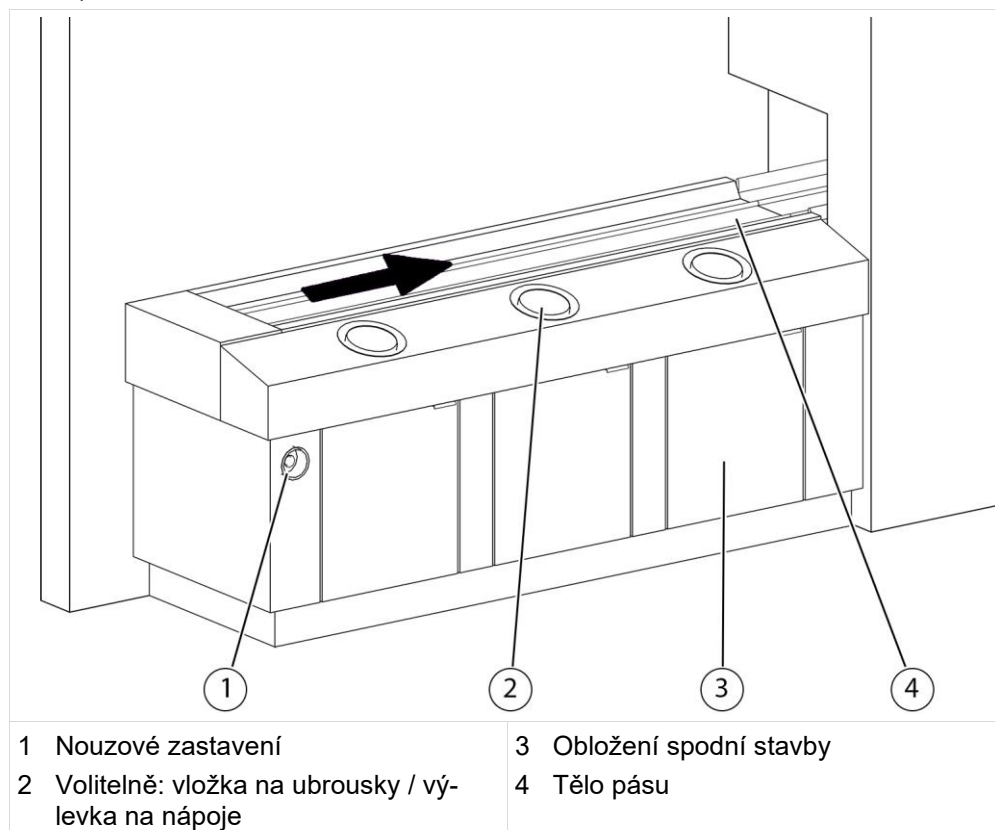



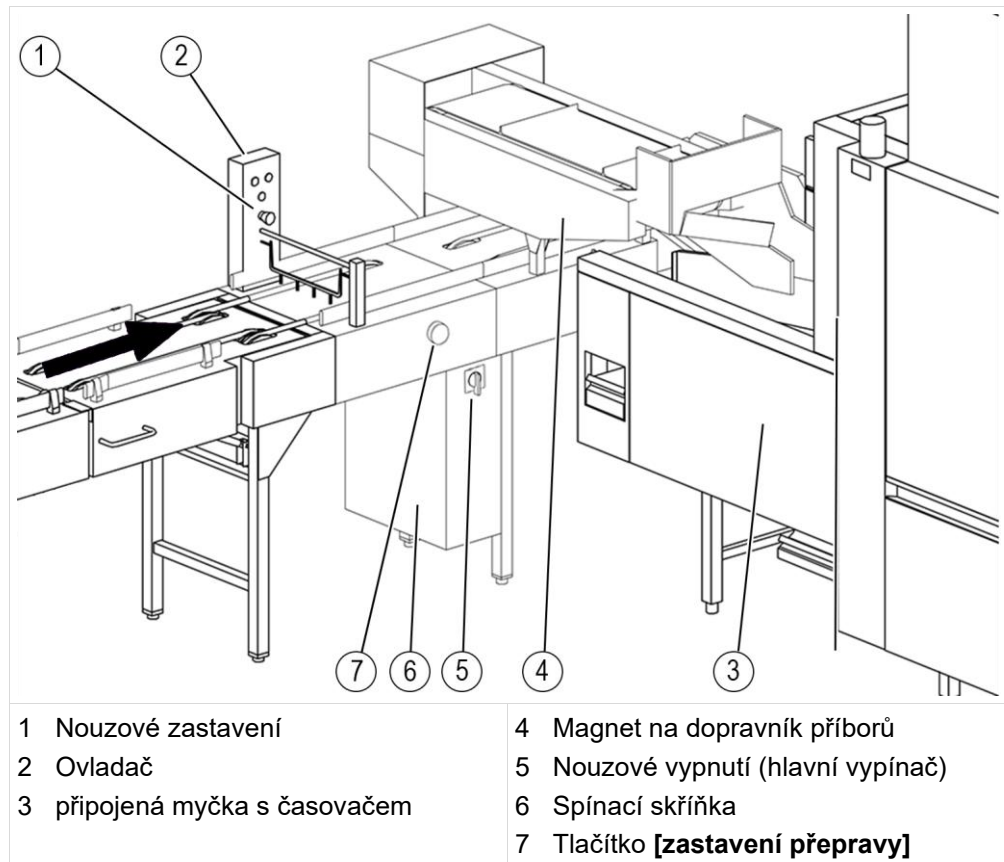

#### 4.2.2 Odklízecí oblast

V oblasti pro odklizení vyklízí zaškolený personál příchozí podnosy a špinavé nádobí se dává do myčky.



### 4.3 Kontrolní prvky

Symbol	Popis
<b>Standardní ovládací prvky</b>	
I	Tlačítko <b>[Zap]</b> spustí systém kruhového pásového dopravníku. Po stisknutí se tlačítko rozsvítí bíle.
O	Tlačítko <b>[Vyp]</b> zastaví systém kruhového pásového dopravníku. Pokud je tlačítko stisknuto, tlačítko <b>[Zap]</b> zhasne.
///	Tlačítko <b>[Potvrdit]</b> se rozsvítí modře, pokud: <ul style="list-style-type: none"> <li>• je stisknuto nouzové zastavení,</li> <li>• zásobník na příbory (volitelný) je plný.</li> </ul> Po provedení akce je třeba ji potvrdit tlačítkem <b>[Potvrdit]</b> , aby se pásový dopravník znovu spustil. Světlo zhasne. Tlačítko <b>[Potvrdit]</b> je k dispozici pouze ve spojení s existujícími aktivními zónami a/nebo sběrnou kapsou na nádobí.
<b>Volitelné ovládací prvky</b>	
▶▶▶	Otočný přepínač k přepínání přepravní rychlosti.
	Otočný přepínač k přepnutí o provozního režimu zácpa.
	Rozpoznávání podnosů. Otočný přepínač k přepínání mezi dvěma verzemi podnosů.
	Slučování podnosů. Otočný přepínač k přepínání příslušné přívodní dráhy pro podnosy.
	Tlačítko <b>[Zastavení přepravy]</b> v oblastech pro odklizení nádobí. Po stisknutí se tlačítko rozsvítí bíle.

### 4.4 Volitelné možnosti

V závislosti na specifickém provedení podle zakázky mohou být součástí dodávky různé volitelné moduly nebo funkce.

#### 4.4.1 Sklápěcí pásový stůl

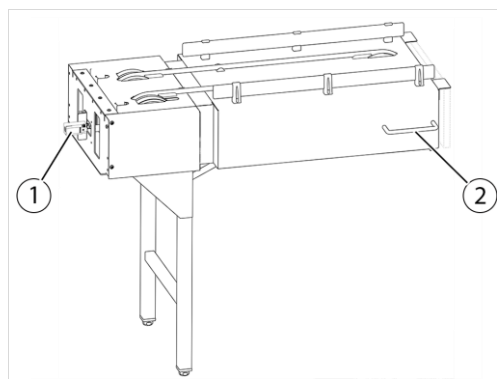

Sklápěcí pásový stůl tvoří průchod pro personál na dopravníkové lince. Otevírá se a zavírá pomocí rukojeti (2). Při otevření sklápěcího pásového stolu se kontaktním spínačem (1) aktivuje funkce vypnutí. Po zavření stolu s pásy se systém dopravníku automaticky znovu spustí.

#### 4.4.2 Omezení výšky

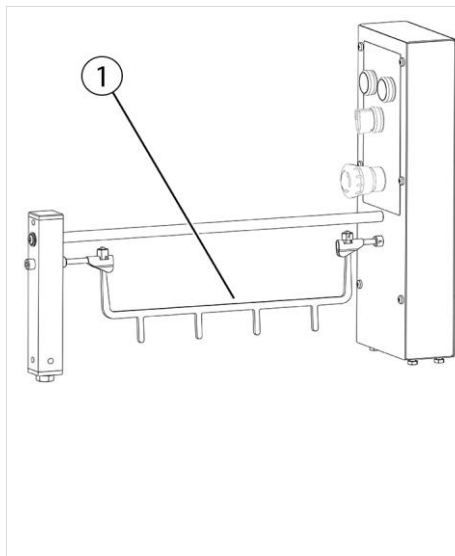

Přepínací tyč (1) zvedá nádobí na podnosu, které je výše než okraj podnosu. Poté se dopravní systém zastaví.

Po vyklizení podnosu se uvolní omezení výšky a dopravní systém se znovu spustí.

Omezovač výšky funguje nezávisle na rychlosti přepravy a nastaveném provozním režimu. Může být navržen mechanicky nebo opticky, jak je znázorněno na obrázku.

Možné pozice:

- před stohovací jednotkou
- před zapnutím myčky

Viz montážní schéma. (Příkladná ilustrace)

#### 4.4.3 Magnet na dopravník příborů

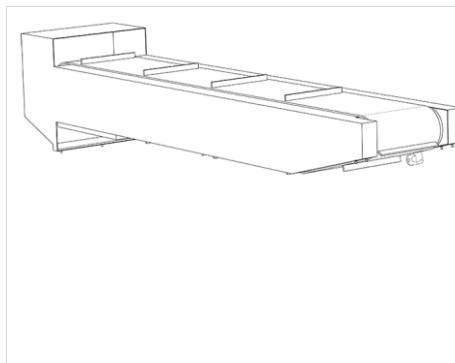

Magnetický dopravník příborů (příklad na obrázku) zvedá magnetické části příborů z podnosu a dopravuje je pomocí pásového dopravníku do připojené transportní myčky nebo do vozíku na namáčení příborů.

Pokud je připojena myčka s dopravníkem, zapne se magnet na dopravník příborů. V opačném případě je magnet dopravníku příborů zapnut systémem dopravníku.

#### 4.4.4 Slučování podnosů

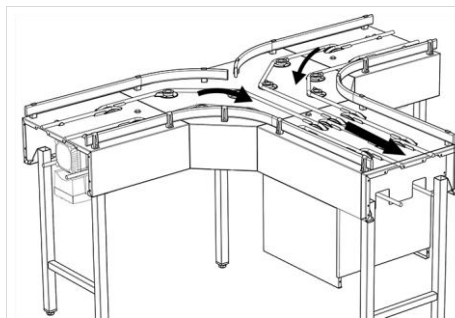

Slučování podnosů slučuje podnosy ze dvou dopravníkových linek. Dopravní rychlosti jednotlivých sekcí podávacího dopravníku mohou být různé.

Přepínání mezi dvěma podávacími linkami dopravníku se volitelně provádí otočným přepínačem. V tom případě se vždy jedna linka dopravníku zastaví.

#### 4.4.5 Vstup podnosů

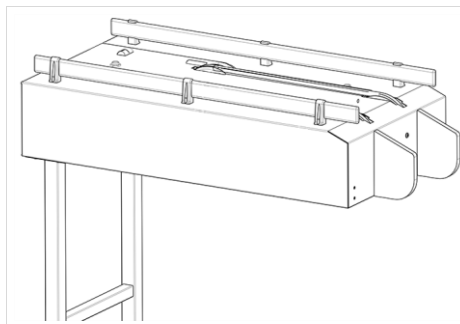

Vstup podnosů se nachází na přívodu připojené pásové transportní myčky. Zajišťuje automatické vkládání vyklizených podnosů do pásové transportní myčky. (Příkladná ilustrace)

#### 4.4.6 Provozní režim zácpa

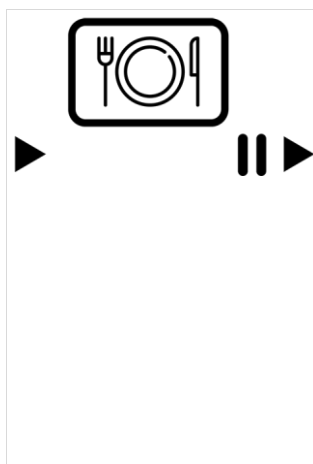

Provozní režim zácpa se přepíná v ovládacím bodě pomocí rázového spínače. Je aktivní okamžitě. Případně jej lze aktivovat a deaktivovat na dotykovém displeji.

Při aktivaci režimu zácpa se podnosy ukládají na jednotlivých sekcích počínaje oblastí podávání, dokud se celá sekce dopravníku nezaplní.

Dopravní systém se zastaví a zazní signál. Přepnutím na nepřetržitý provoz se akustický signál deaktivuje a dopravní systém se znovu spustí. Nahromaděné podnosy pak průběžně putují do jídelny.

#### 4.4.7 Nouzový provozní režim

Nouzový provoz se aktivuje automaticky, pokud se zastaví myčka nádobí připojená k transportní myčce. Tím je zajištěno, že předchozí část dopravníku pokračuje v pohybu. Teprve když senzor zjistí podnos před automatickým zpracováním příborů, zastaví se také předchozí dopravní linka (případně zpětným vypnutím).

Dopravní sekce se znovu spustí, když:

- je podnos na snímači odstraněn,
- se znovu spustí transport myčky.

#### 4.4.8 Klíčový spínač pro obcházení nouzového provozu

Nouzový provoz se přemostí pomocí klíčového spínače. Po aktivaci klíčového spínače pokračuje systém dopravníku v nepřerušném provozu a dopravuje podnosy z přijímací stanice do umývárny nádobí. Příbory je nutné z podnosu sejmout ručně před magnetem dopravníku příborů. Při aktivaci klíčového spínače svítí žlutá kontrolka na kontrolním bodě.

Jakmile je transportní myčka opět v provozu, je třeba klíčový spínač deaktivovat.

#### 4.4.9 Alternativní rychlost přepravníku

	<p>Rychlost přepravníku se přepíná na ovládacím místě rázovým spínačem nebo na dotykovém displeji a je okamžitě aktivní. Působí na celý dopravní systém.</p> <p>Symbols na o:</p> <p>(1) Nízká přepravní rychlost, např. při nízkém využití kapacity.</p> <p>(2) Vyšší přepravní rychlost, např. s vyšším využitím kapacity.</p>
---	--

#### 4.4.10 Kontrolka

Žlutá kontrolka se nachází v řídicím centru. Má následující funkce:

	<p><b>Nouzový provoz přemostěn</b></p> <p>Kontrolka svítí tak dlouho, dokud je nouzový provoz přemostěný.</p>
---	---

#### 4.4.11 Tlačítko zastavení přepravy

	<p>U stanic pro odklizení nádobí mohou být k dispozici jedno nebo více tlačítek <b>[zastavení přepravy]</b>.</p> <ul style="list-style-type: none"><li>• Tlačítka zastaví příslušnou oblast</li><li>• Po stisknutí tlačítka se všechna tlačítka rozsvítí bíle</li><li>• Pásový dopravník se znovu spustí stisknutím libovolného tlačítka <b>[zastavení přepravy]</b></li></ul>
--	--

#### 4.4.12 Zpětné vypnutí

Zpětné vypnutí je vypnutí dopravníkového systému po jednotlivých úsecích.

Po aktivaci zpětného vypnutí se dotčená oblast pásu zastaví. Jakmile se podnos dostane do oblasti pásu před zastavenou částí pásu, zastaví se i tato oblast. Postupně se všechny části pásu zastaví, až dojde k předání podnosu. Pokud je zpětné vypnutí deaktivováno, části pásu se znovu rozjedou.

Následující prvky aktivují zpětné vypnutí:

- Sklápěcí pásový stůl
- Omezení výšky
- Bezpečnostní spínače na klapkách tunelu
- Připojená myčka se zastaví
- Slučování podnosů

#### 4.4.13 Rozpoznávání podnosů

Rázový spínač pro přepínání mezi dvěma typy podnosů aktivuje příslušné senzory pro rozpoznání částí nádobí na různých podnosech.

##### Způsob fungování:

Senzory detekují přepravované podnosy za odklízecím prostorem. Rozpoznají, zda na podnosech nezůstalo nádobí, a zastaví pásový dopravník, pokud podnos není zcela vyklizený. Po vyjmutí podnosu se pásový dopravník opět rozjede.

Je důležité zajistit, aby nesymetrické podnosy, například lichoběžníkové, byly vždy umístěny ve správné poloze.

#### 4.4.14 Detekce polohy podnosu

Senzory v oblasti odklizení rozpoznají, zda byly nesymetrické podnosy umístěny do správné polohy.

- Pokud je nesymetrický podnos detekován v nesprávné poloze, pásový dopravník se zastaví.
- Po uvedení podnosu do správné polohy se pásový dopravník znovu spustí.

#### 4.4.15 Viditelnost a zvukově pohlcující tunel

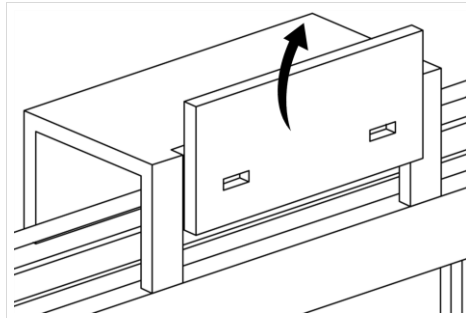

Stínící a zvukově pohltivé tunely zakrývají dopravníkové linky pro vymezený prostor. Mohou být vybaveny odnímatelnými klapkami na přední straně (viz obrázek) nebo odnímatelnými víky.

#### 4.5 Vyrovnání ochranného potenciálu

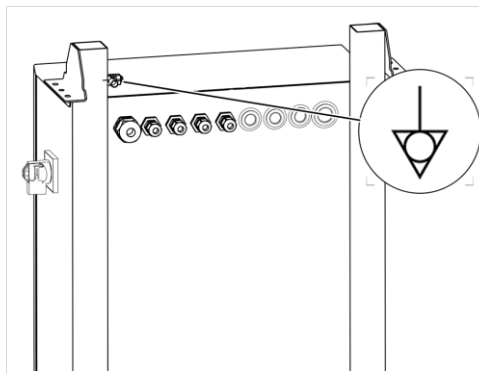

Vyrovnání ochranného potenciálu na rozvaděči. U systému kruhového pásového dopravníku mohou být k dispozici přídavné přípojky pro vyrovnání ochranného potenciálu. Viz montážní schéma. (Příkladná ilustrace)

## 4.6 Pracoviště

Úkoly na pracovištích závisí na stupni automatizace:

Stupeň automatizace (1/2/3, viz tabulka) je určen komponentem (komponenty) připojeným (připojenými) ke kruhovému pásovému dopravníku, jako je myčka nádobí, magnet na příbory a/nebo vozík se zásobníkem na podnosy. Výsledkem jsou příslušné úlohy na pracovních stanicích.

Úkoly v závislosti na stupni automatizace	1	2	3
Odstraňte a zlikvidujte zbytky a odpad z nádobí.	x	x	x
Sejměte nádobí z podnosu a položte je na dopravník myčky.	x	x	x
Vyčistěte příbory a položte je na příborovou dráhu nebo do stojanu na příbory v myčce.	x	x	
Příbory se z podnosu zvedají pomocí magnetu na dopravníku příborů.			x
Vyjměte podnos a odešlete ho k dalšímu čištění.	x		
Prázdné podnosy se automaticky přepravují do myčky nádobí nebo na vozík se zásobníkem na podnosy.		x	x

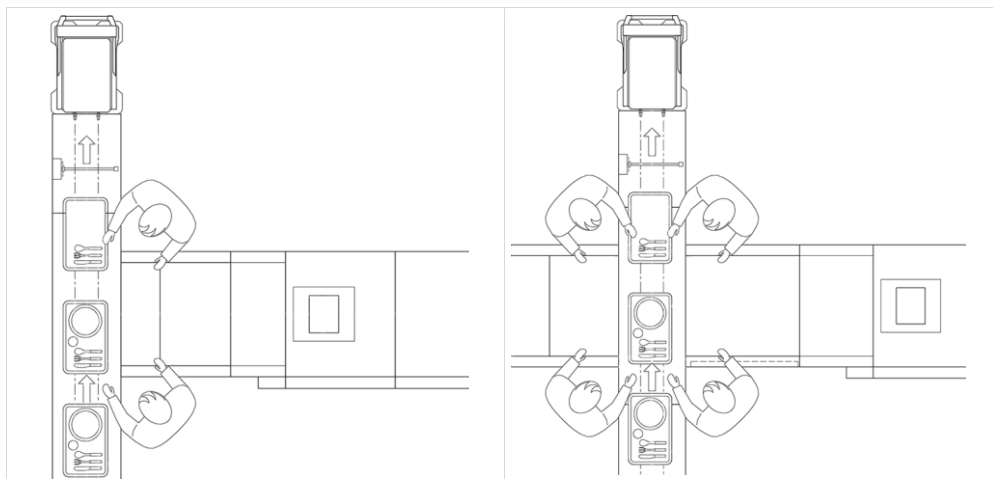

Příklady typických pracovišť pro úroveň automatizace 2:

- 2 pracovní stanice se standardním přívodem (vlevo, ukázkový obrázek)
- 4 pracovní stanice se sníženým přívodem (vpravo, příkladný obrázek)

## 5 Technické údaje

### 5.1 Technické limity

Technické limity	
Přípustná velikost podnosu	
Délka	425-530 mm
Šířka	325-370 mm
Maximální zatížení	5 kg/m
Přepravní rychlost	4-25 m/min
Hladina akustického tlaku	≤70 db(A)
Třída ochrany	IPX5

### 5.2 Okolní podmínky

Okolní podmínky	
Provozní teplota	5–40 °C
Relativní vlhkost vzduchu	< 95 %
Skladovací teplota	5–40 °C
Maximální výška místa instalace nad hladinou moře	2 000 m n. m.

### 5.3 Požadavky na místo instalace

- Místo skladování a instalace bez rizika mrazu
- nainstalujte v pracovním prostoru protiskuzové podlahové krytiny

### 5.4 Požadavky na elektrické připojení

Pouze pro Austrálii/Nový Zéland:

Veškeré práce musejí být prováděny v souladu s AS/NZS 3000!

Elektrické připojení proveďte v souladu s místně platnými předpisy (např. HD 60364-1 / IEC 60364-1 / VDE 0100-100), aby bylo možné stroj připojit k elektrické síti v souladu s instalačními předpisy. Vnitrostátní předpisy pro montážní firmy se však mohou lišit. Stroj a jeho přídatné přístroje jsou určeny k pevnému připojení k elektrické napájecí síti a ochrannému vyrovnávání potenciálu připravenému v místě stavby a podle toho jsou také zkoušeny a uváděny na trh.

#### Zajištění a záložní ochrana

- Stroj instalujte dle místních podmínek a dle jmenovitého proudu (viz typový štítek) jako samostatně jištěný obvod (koncový obvod) tak, aby byla zajištěna záložní ochrana. Dbejte na případně dostupné varianty připojení!

#### Síťové odpojovací zařízení / napájecí kabel

- Elektrický jistič musí být vždy snadno přístupný pro obsluhující personál.
- Šířka rozevření kontaktů musí odpovídat kategorii přepětí III v každém pólu.
- Síťové přípojky musí zajištěny z ohebných kabelů s olejvzdorným pláštěm, který není lehčí než běžný kabel s polychloroprenovým pláštěm (nebo jiným ekvivalentním syntetickým elastomerem) s označením 60245 IEC 57.

## Elektrická bezpečnost

- Elektrická bezpečnost stroje je zaručena pouze tehdy, když je připojen k systému ochranných vodičů nainstalovanému podle předpisů. Je velmi důležité, aby tento základní bezpečnostní předpoklad byl zkontrolován a v případě pochybností byla kvalifikovaným elektrikářem překontrolována domovní instalace.
- Ochranná opatření, stejně jako připojení vyrovnávání potenciálu zařízení a všech připojených částí (např. stoly, podávací jednotky, pásové dopravníky) proveďte podle místních předpisů a podmínek místních energetických podniků.

## 6 Přeprava



### UPOZORNĚNÍ

Stroj smí přepravovat pouze autorizovaný servisní technik MEIKO!



### Upozornění

Pro zajištění bezpečné přepravy rozdělte stroj v místech spojů a jednotlivé součásti pak řádně připevněte k paletám. Příslušné informace najdete v montážním plánu.

### 6.1 Likvidace obalového materiálu

Veškerý obalový materiál je vyroben z recyklovatelných materiálů. Jedná se o následující materiály:

- rám z dřevěných profilů
- plastová fólie (PE fólie)
- pěnová hmota
- kartonáž (chrániče hran)
- balicí páska (pásková ocel)
- balicí páska (plast PP)
- popř. přepravní pojistka (nerezová ocel)

## 7 Montáž a uvedení do provozu



### Upozornění

Montáž a instalaci smí provádět pouze servisní technik autorizovaný firmou MEIKO!

### POZOR – Nebezpečí poranění o ostré hrany

- Používejte ochranné rukavice (odolné proti vodě a proříznutí).

### 7.1 Montáž těles pásu

✂ stranový klíč, vel. 10 mm

1. Umístěte tělesa pásu na místě instalace do požadované vzájemné polohy.	2. Pomocí přiložených šroubů a matic sešroubujte tělesa pásu v místě styku (šipky).
3. Umístěte vzpěru (šipky) a utáhněte šrouby.	4. Namontujte na těleso pásu dole opěrné patky.
5. Popř. zopakujte uvedený postup i u dalších těles pásu. ✓ Tělesa pásu jsou namontována a nyní je lze seřídít.	

## 7.2 Vyrovnání noh stroje

☞ stranový klíč vel. 29 mm

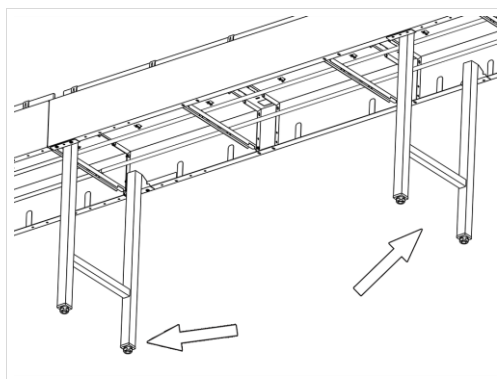

- ▶ Tělesa pásu jsou namontována.
- 1. Položte na těleso pásu vodováhu.
- 2. Stranovým klíčem seřídte opěrné patky stroje tak, aby bylo těleso pásu výškově vyrovnáno podle montážního plánu a aby bylo vodorovně.
- ✓ Opěrné patky stroje jsou vyrovnány.

## 8 Provoz/obsluha

### 8.1 Zapnutí zařízení

- ▶ Kruhový pásový dopravník je vypnutý.
- 1. zapněte hlavní vypínač.
- 2. stiskněte tlačítko **[On]**.
- ✓ Systém kruhového pásového dopravníku a všechny připojené komponenty jsou zapnuty. Kulaté pásy jsou v provozu. Podnosy lze odložit v odkládací stanici.



#### Upozornění

Transportní myčka musí být zapnuta, aby transportní zařízení bylo v chodu.

### 8.2 Resetování nouzového zastavení

- ▶ Bylo stisknuto tlačítko nouzového zastavení.
- 1. Odstraňte příčinu nouzového zastavení.
- 2. Pootočením odjistěte tlačítko nouzového zastavení.
- 3. Zkontrolujte bezpečnostní zařízení, jsou-li ve správném stavu.
- ✓ Stroj je připraven k provozu.

### 8.3 Aktivace režimu zácpa

Provozní režim lze kdykoli přepnout. Volitelně k dispozici.

- ▶ Je aktivní režim nepřetržitého provozu.
- 1. Nastavte rázový přepínač provozních režimů na režim zácpa.
- ✓ Je aktivován provozní režim zácpa.

## 8.4 Zvolit přepravní rychlost

Dopravní rychlost kruhového pásu lze přepínat během provozu. Volitelně k dispozici.

- ▶ Dopravníkový systém má funkci přepínání rychlosti.
  1. Nastavte rázový přepínač rychlosti na jinou rychlost.
- ✓ Dopravní rychlost kruhového pásu se okamžitě přizpůsobí nastavení. Pokud je rychlost přepnuta při vypnutém dopravníkovém systému, běží kruhový pás po zapnutí nastavenou rychlostí.

## 8.5 Obsluha sklopného pásového stolu

**⚠ POZOR – Nebezpečí pohmoždění při obsluze sklopného pásového stolu!**

- S pásovým stolem vždy manipulujte uchopením za rukojeť.
- Nesahejte mezi pohyblivé prvky pásového stolu.

Pásový stůl lze během provozu otevírat i zavírat.

- ▶ Na pásovém stole nejsou žádné podnosy ani žádné jiné předměty.

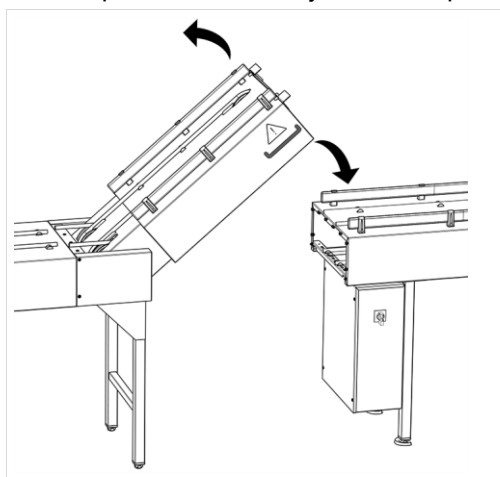

1. Sklopte pásový stůl za rukojeť nahoru až do koncové polohy.
  - ↳ Pokud se pásový stůl otevře za provozu, pásový dopravník se zastaví.
2. Zavřete pásový stůl uchopením za rukojeť až do koncové polohy.
  - ✓ Po zavření pásového stolu se pásový dopravník opět rozběhne.

## 8.6 Přepnout rozpoznávání podnosů

Pokud není při zapnutí transportního zařízení rázový přepínač v poloze správné verze podnosu, nebudou podnosy rozeznávány nebo rozpoznání nebude fungovat správně a transportní zařízení se zastaví.

- ▶ Možnost rozpoznání podnosu je k dispozici.
  1. Při zapínání dopravníkového systému zkontrolujte polohu přepínače pro detekci podnosů.
  2. V případě potřeby přepněte přepínač pro detekci podnosů na verzi používaných podnosů.
- ✓ Senzory pro verzi podnosu se přepnou. Detekce nastaveného podnosu zůstává aktivní, dokud ji rázovým spínačem nepřepnete.



#### **UPOZORNĚNÍ**

Smíšený provoz s různými verzemi podnosů není možný! Při přechodu na druhou verzi podnosu je třeba přepnout rázový spínač.

### **8.7 Přemostění nouzového provozu**

Abyste při delším výpadku transportní myčky zajistili zachování provozu transportního zařízení a dále dopravovali podnosy, je možné přemostit nouzový provoz pomocí klíčového spínače na rozvaděči (volitelná výbava).

- ▶ Připojená myčka nádobí s dopravníkem selhala.
- ▶ nouzový režim aktivní. Pásový dopravník se zastaví, když senzor detekuje podnos před automatickým zpracováním příborů.
  1. Aktivujte klíčový spínač.
    - ✓ Dopravní systém se znovu spustí. Podnosy se dále přepravují z prostoru odkládání do umývárny nádobí, dokud je aktivní klíčový spínač.



#### **UPOZORNĚNÍ**

Pozor, permanentní magnet! Při přemostění nouzového provozu musí být všechny podnosy ručně vyklizeny před magnetem příborového dopravníku.



#### **UPOZORNĚNÍ**

Jakmile je myčka s dopravníkem opět v provozu, je třeba klíčový spínač deaktivovat.

### **8.8 Vypnutí zařízení**

- ▶ Systém kruhového pásového dopravníku je zapnutý.
  1. Vyprázdněte kruhový pásový dopravník.
    - ↳ Kruhový pásový dopravník se vyprázdní po jednotlivých úsecích a pohony se vypnou.
  2. Vypněte hlavní vypínač.
    - ✓ Systém kruhového pásového dopravníku je vypnutý.

## 8.9 Pomoc při řešení poruch

Následující poruchy může odstranit obsluhující personál nebo vnitropodnikový technik.

Porucha	Možná příčina	Náprava
Kulatý pás se nespustí.	Bylo stisknuto nouzové zastavení.	Odstraňte jakoukoli poruchu. Odblokujte tlačítko nouzového vypínače. Stiskněte tlačítko <b>[Potvrdit]</b> , je-li k dispozici.
	Skládací stůl s pásy není správně zavřený.	Správně zavřete stůl se skládacím pásem, případně zkontrolujte kontaktní spínač.
	Výškový limit je aktivován.	Mechanický omezovač výšky: Zkontrolujte funkci spínací tyče. Optický omezovač výšky: Zkontrolujte, zda nejsou senzory znečištěné, a případně je vyčistěte.
	Vadný motor.	Kontaktujte technický servis.
	Bylo stisknuto tlačítko <b>[Transport stop]</b> . Tlačítko svítí.	Znovu stiskněte tlačítko <b>[Transport stop]</b> .
Kulaté zarážky pásu.	Bylo stisknuto nouzové zastavení.	Odstraňte jakoukoli poruchu. Odblokujte tlačítko nouzového vypínače. Stiskněte tlačítko <b>[Potvrdit]</b> , je-li k dispozici.
	Výškový limit byl spuštěn.	Odstranění objektu. Pásový dopravník znovu naběhne.
	Vypínání aktivní, protože sekce dopravníku je plná.	Vykliďte dopravníkový pás. Pásový dopravník znovu naběhne.
	Senzory rozpoznají nesprávný tablet nebo nádobí, které nebylo uklizeno.	Odstraňte nádobí, v případě potřeby odstraňte špatný podnos. Zkontrolujte polohu přepínače. Po odstranění příčiny se pásový dopravník opět rozjede.
	Vadný motor.	Kontaktujte technický servis.
	Součástka, která následuje za dopravníkovým systémem, spustí zastavení kruhového pásu: <ul style="list-style-type: none"> <li>• Myčka</li> <li>• Myčka podnosů</li> </ul>	<ul style="list-style-type: none"> <li>• Odstraňte závadu na součásti. Pásový dopravník znovu naběhne.</li> <li>• Obejděte nouzový provoz pomocí klíčového spínače na spínací skříňce (volitelně). Pásový dopravník znovu naběhne. Podnos uklidte manuálně před magnetem na příbory, v případě potřeby podnosy vyjměte.</li> </ul>
	Vozík se zásobníkem na podnosy: <ul style="list-style-type: none"> <li>• chybí</li> <li>• je plný</li> </ul>	Odstraňte závadu na součásti. Pásový dopravník znovu naběhne: <ul style="list-style-type: none"> <li>• Vyměnit vozík se zásobníkem na podnosy</li> <li>• Umístění vozíku se zásobníkem na podnosy</li> </ul>
	Byla spuštěna detekce podnosů na konci dopravníkového pásu.	Vykliďte dopravníkový pás. Pásový dopravník znovu naběhne.
Byla spuštěna detekce polohy podnosu.	Vyrovnejte podnos nebo ho odstraňte. Pásový dopravník znovu naběhne.	

Poruchy, které zde nejsou popsány, lze obecně odstranit pouze s pomocí servisního technika autorizovaného firmou MEIKO. obraťte se na příslušné zastoupení výrobce nebo na autorizovaného specializovaného prodejce.

## 9 Čištění

### **POZOR – Věcné škody na elektrickém systému následkem vniknutí vody**

- Stroj, rozvaděče ani jiné elektrotechnické součásti nikdy nečistěte vodou z hadice, vysokotlakým čističem ani parním čističem.
- Zajistěte, aby se do stroje nemohla náhodně dostat voda.
- V případě ustavení stroje v přízemí nesmí nikdy dojít k zaplavení okolního prostoru.

### **POZOR – Poškození ploch z nerezové oceli nesprávným čištěním**

Čištění ploch stroje z nerezové oceli nevhodnými čisticími prostředky, ošetrujícími prostředky a čisticími pomůckami vede k jejich poškození, tvorbě povlaků nebo zbarvení.

- Nikdy nepoužívejte žádné agresivní čisticí ani abrazivní prostředky.
- Nikdy nepoužívejte čisticí prostředky obsahující kyselinu solnou nebo bělidla na bázi chlóru.
- Nepoužívejte žádné čisticí pomůcky, které byly předtím použity na čištění oceli podléhající korozi.

### 9.1 Vyčistit prostor odložení podnosu a vyklizení nádobí

K největšímu znečištění dochází v oblasti odkládání podnosů a vyklizení nádobí. Proto je nutné tyto oblasti denně čistit.

K čištění je nejvhodnější slabě alkalický čisticí prostředek. Nevhodné jsou:

- alkoholové čisticí prostředky
- čisticí prostředky obsahující chlor
- kyselé čisticí prostředky
- čisticí přísady, které se po zaschnutí stávají lepivými
- dezinfekční prostředek

► Kruhový pásový dopravník je vypnutý a zajištěný proti opětovnému zapnutí.

1. Odstraňte hrubé nečistoty v oblasti odkládání podnosů a vyklizení nádobí.
  2. Vyprázdněte a vyčistěte volitelné sběrné nádoby na zbytky jídla, nápojů a dalšího odpadu.
  3. Lepivé zbytky z kluzných ploch a kulatých řemenů čistěte hadříkem se slabě alkalickým čisticím prostředkem.
  4. Povrchy z nerezové oceli čistěte měkkým hadříkem a čisticím prostředkem vhodným na nerezovou ocel.
- ✓ Prostory pro odkládání podnosů a vyklizení nádobí jsou vyčištěné.



#### **UPOZORNĚNÍ**

Zbytek dopravníkové linky mezi prostorem pro odkládání podnosů a prostorem pro vyklizení nádobí by měl být pravidelně kontrolován, zda není znečištěn a zda na něj nespadly předměty, a v případě potřeby by měl být vyčištěn.

## 9.2 Vyčistěte zpětný chod v tělese pásu

Zpětný chod v tělese pásu se zanášá, zejména v oblasti odkládání podnosu a je třeba jej každý měsíc zkontrolovat, zda není znečištěný, a případně vyčistit. K čištění lze použít hadřík.

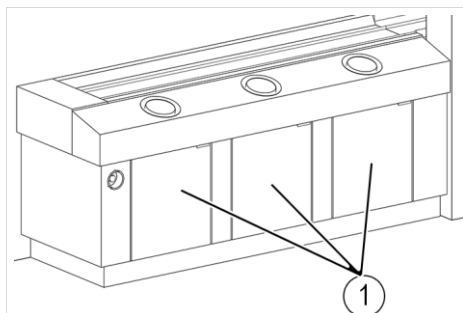

► Dopravní systém je vypnutý a zajištěný proti opětovnému zapnutí.

1. Otevřete dveře obložení (1) v odkládacím prostoru podnosů.

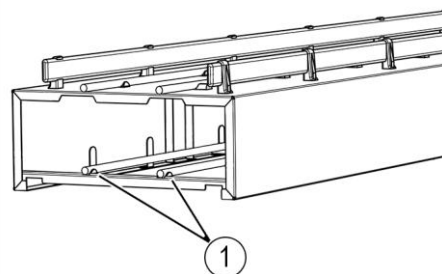

2. Zkontrolujte, zda nejsou vodítka kulatého řemene (1) v tělese řemene znečištěná, a očistěte je. Za tímto účelem mírně nadzvedněte kulatý pás z vodítek.
  3. Zkontrolujte další průběh a v případě potřeby vyčistěte.
- ✓ Zpětný chod v tělese pásu je vyčištěn.

### 9.3 Čištění magnetu dopravníku příborů

Magnetický dopravník příborů je nutné čistit každý den. Na čištění používejte výhradně měkké hadříky a slabě zásadité čisticí prostředky.

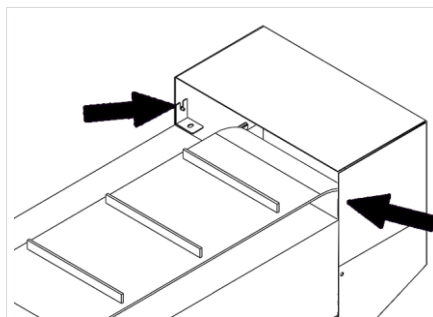

► Magnetický dopravník příborů je vypnutý a zajištěný proti opětovnému zapnutí.

1. Povolte postranní matice krytu.

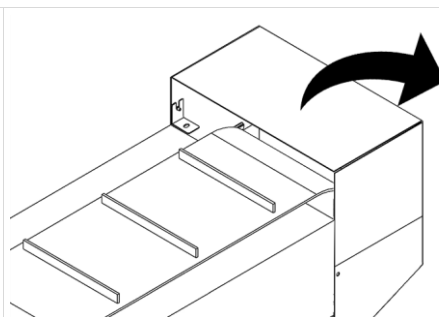

2. Sklopte kryt dozadu.

3. Vyčistěte vnitřní stranu krytu.

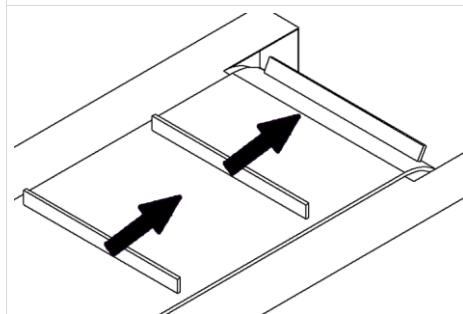

4. Vyčistěte plochu pásu. Za tímto účelem posuňte pás na nosičích ručně.

**Pozor! Pásem pohybujte pouze ve směru jízdy.**

5. Vyčistěte podstavec a povrch magnetického dopravníku příborů.

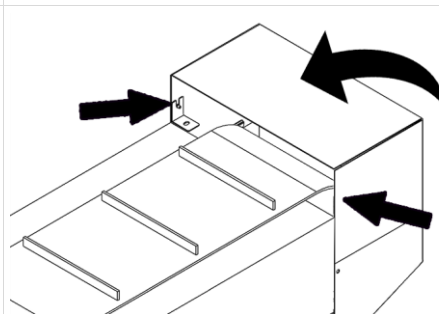

6. Zavřete kryt a utáhněte matice.

✓ Magnetický dopravník příborů je vyčištěn.

## 10 Údržba



### Upozornění

Údržbařské práce nechte provádět **jen** personál autorizovaný firmou MEIKO!

### 10.1 Plán údržby

#### 10.1.1 Použité zkratky

BFM	Magnet na dopravník příborů
BSA	Uzavření požární ochrany

#### 10.1.2 Intervaly údržby

Intervaly údržby v tabulce údržby jsou uvedeny níže a vztahují se na jednosměrný provoz:

1d	Denně	6M	Každých 6 měsíců
1t	týdně	1r	ročně
1M	měsíčně	3r	Každé 3 roky

#### 10.1.3 Údržba při vypnutém dopravníkovém systému

Údržba při vypnutém dopravníkovém systému	Interval	✓
BFM (volitelně): Zkontrolujte, zda popruh a přezka nejsou poškozené.	1t	
Kulaté řemeny: Zkontrolujte napnutí a v případě potřeby je seřídte.	1M	
Zkontrolujte, zda není kruhový řemen mechanicky poškozen.	1M	
Zkontrolujte, zda se kulaté řemeny nezasekávají, případně je vyčistěte.	1M	
Vyčistěte zpětný chod v tělese pásu.	1M	
Zkontrolujte rohové vodící válečky.	6M	
Promažte hnací řetěz.	6M	
Vozík se zásobníkem na podnosy (volitelné příslušenství): Vyčistěte snímače omezení výšky.	6M	
BFM (volitelně): Zkontrolujte, zda není poškozeno těleso pásu.	6M	
BFM (volitelně): Zkontrolujte elektrické kabely, zda nejsou zkroucené a poškozené.	6M	
Zkontrolujte čitelnost bezpečnostních značek na dopravníkovém systému a v případě potřeby je vyměňte.	1r	
BFM (volitelně): Zkontrolujte, zda není deskový demagnetizátor poškozen.	1r	

#### 10.1.4 Údržba při zapnutém dopravníkovém systému

Údržba při zapnutém dopravníkovém systému	Interval	✓
Zkontrolujte hlučnost a teplotu chodu všech ložisek.	6M	
Zkontrolujte hlučnost a správný chod převodových motorů.	6M	
Zkontrolujte hnací a vychylovací válečky v přímém a zpětném toku.	6M	
FSA (volitelně): Proveďte kontrolu funkce.	1M	
FSA (nepovinné): Údržba specializovanou společností.	1r	

## 11 Demontáž a likvidace

Obal a vysloužilé zařízení mohou kromě cenných surovin a recyklovatelných materiálů obsahovat také látky škodlivé pro zdraví a životní prostředí, které byly nezbytné pro fungování a bezpečnost starého zařízení.

### 11.1 Demontáž a likvidace vysloužilého zařízení



Zařízení je označeno tímto symbolem. Za účelem řádné likvidace svého starého zařízení dodržujte prosím místní předpisy.

Součásti je nutno v závislosti na jejich materiálu přednostně odevzdat k recyklaci.

## 12 Index

### B

Bezpečnost .....	6
Bezpečnostní pokyny .....	6
Bezpečnostní štítky a značky .....	10
Bezpečnostní zařízení .....	8
nouzové zastavení .....	8

### C

Chování v případě nebezpečí .....	10
Čištění .....	27
Čištění magnetu na přibory .....	29
Vyčistit prostor odložení podnosu a vyklizení nádobí .....	27

### D

Demontáž .....	31
Demontáž a likvidace .....	31

### I

Informace k návodu k obsluze .....	4
------------------------------------	---

### K

Konvence zobrazení .....	4
--------------------------	---

### L

Likvidace obalového materiálu .....	21
Likvidace vysloužilého zařízení .....	31

### M

Montáž .....	22
Vyrovnání noh stroje .....	23
Montáž těles pásu .....	22
Možnosti	

Alternativní rychlost přepravníku .....	17
Detekce polohy podnosu .....	18
Klíčový spínač pro obcházení nouzového provozu .....	16
Kontrolka .....	17
Magnet na přibory .....	15
Omezení výšky .....	15
Provozní režim zácpa .....	16
Rozpoznávání podnosů .....	18
Sklápěcí pásový stůl .....	14
Slučování podnosů .....	15
Tlačítko zastavení přepravy .....	17
Viditelnost a zvukově pohlcující tunel .....	18
Vstup podnosů .....	16
Zpětné vypnutí .....	17

### N

Názorné zobrazení	
Odklízecí oblast .....	13
Odložení podnosu .....	12
Nouzový provozní režim .....	16

### O

Obsah dodávky .....	4
Obsluha sklopného pásového stolu .....	24
Ochranná zařízení	
nouzové vypnutí .....	8
Protipožární uzávěr .....	9
Okolní podmínky .....	20
Označení přístroje .....	4

### P

Plán údržby .....	30
Pokyny k návodu k obsluze	
Ilustrace .....	5
Pomoc při řešení poruch .....	26
Popis funkce .....	11
Popis produktu .....	11
Použití ke stanovenému účelu .....	6
Používání v rozporu se stanoveným účelem .....	6
Požadavky na elektrické připojení .....	20
Požadavky na místo instalace .....	20
Požadavky na personál .....	10
Pracoviště .....	19
Přehledové zobrazení .....	12
Přemostění nouzového provozu .....	25
Přepnout rozpoznávání podnosů .....	24
Přeprava .....	21
Prohlášení o shodě .....	5
Provoz/obsluha .....	23
Provozní režimy	
Aktivace provozního režimu zácpa .....	23

### R

Resetování nouzového zastavení .....	23
--------------------------------------	----

### S

Související dokumenty .....	4
-----------------------------	---

### T

Technické limity .....	20
Technické údaje .....	20

### U

Údržba	
Intervaly údržby .....	30
Údržba při vypnutém dopravníkovém systému ..	30
Údržba při zapnutém dopravníkovém systému ..	31
Uvedení do provozu .....	22





The clean solution



**MEIKO Maschinenbau GmbH & Co. KG**

Englerstraße 3

77652 Offenburg

Germany

[www.meiko-global.com](http://www.meiko-global.com)

[info@meiko-global.com](mailto:info@meiko-global.com)