

MEIKO – TopLine Automates de nettoyage et de désinfection

MEIKO SAN 14 / TopLine 40

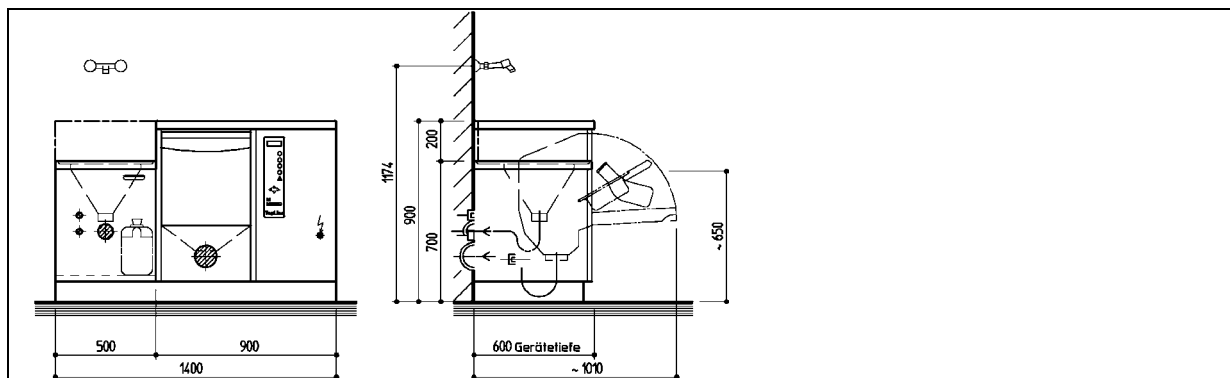

Petit combiné de soins avec vidoir et automate de nettoyage et de désinfection.
Automate pour opération frontale avec plan de travail et de dépose.



Données techniques

Eau froide : R ½ ", 5 -25 °C
Débit : > 18 l/min.
Pression d'écoulement : > 1 bar

Installation électrique : 3N PE ~ 400V, 50 Hz, 4,6 kW
Alternative :
Installation électrique : 1N PE ~ 230V, 50 Hz, 2,8 kW

Eau chaude : R ½ ", 45 -60 °C
Débit : > 18 l/min.
Pression d'écoulement : > 1 bar
Vidage : DN 100

Valeur d'émission
LpA relative au
poste de travail : 50 dB

Sous réserve de modification dans le cadre de la poursuite du développement.